

**CENTRO PAULA SOUZA**

**ESCOLA TÉCNICA PROFESSOR MASSUYUKI KAWANO**

**Técnico em Design de Interiores**

**Jéssica Dos Santos Flaminio**

**Luís Fernando Araújo Silva**

**Marina Claudia dos Santos Rocha**

**Queise Gonçales da Silva**

**Vanessa da Silva Conrado Macedo**

**COWORKING – Espaço compartilhado para profissionais**

**Tupã-SP**

**2023**

**Jéssica Dos Santos Flaminio  
Luís Fernando Araújo Silva  
Marina Claudia dos Santos Rocha  
Queise Gonçales da Silva  
Vanessa da Silva Conrado Macedo**

## **COWORKING – Espaço compartilhado para profissionais**

Trabalho de conclusão de curso apresentado ao Curso Técnico em Design de Interiores da ETEC Prof. Massuyuki Kawano, orientado pela Prof<sup>a</sup> Esp. Juliana Demarchi Polidoro Gonzales como requisito parcial para obtenção do título de Técnico em Design de Interiores

Menção do Trabalho **MB**

**Tupã-SP**

**2023**

# **ETEC PROF. MASSUYUKI KAWANO**

**Técnico em Design de Interiores**

**Jéssica Dos Santos Flaminio  
Luís Fernando Araújo  
Marina Claudia dos Santos Rocha  
Queise Gonçalves da Silva  
Vanessa da Silva Conrado Macedo**

## **COWORKING – Espaço compartilhado para profissionais**

Apresentação para a Banca em caráter de validação do título de Técnico em Design de Interiores

### **BANCA EXAMINADORA:**

---

**Prof.Esp. Ms Juliana Demarchi Polidoro Gonzales**

**Orientadora**

---

**Prof. (a).**

**Avaliador (a) Alessandra Scalise Batista Lopes**

---

**Convidado externo (a).**

**Avaliador (a) Desiree Roz Marcílio**

---

**Convidado externo (a).**

**Avaliador (a) Beatriz Barrueco Rodrigues**

**Tupã, 05 de dezembro de 2023**

## **Dedicatória**

Neste trabalho, foi dedicado de forma mútua a orientadora Juliana Polidoro e todas pessoas envolvidas que auxiliaram a todo momento com suas experiências e profissionalismo. Este projeto passou de um sonho a uma realidade, na cidade e região estava precisando de um projeto de coworking, pois a procura tem sido grande de um lugar onde possa se chamar de coworking.

Agradecemos a Deus pois até aqui tem nos sustentado, e todos os envolvidos no projeto principalmente a orientadora, professora Juliana Polidoro pela dedicação e paciência que teve conosco, e que com o seu vasto conhecimento nos abriu um leque de ideias para que pudéssemos executar o projeto com sucesso<sup>98</sup>.

## **AGRADECIMENTOS**

Agradecemos primeiramente a Deus que nos proporcionou este momento, de muita felicidade e realização .

Nesse período que passamos, se dissermos que foi fácil, estaríamos mentindo, pois tivemos muitos problemas e motivos para desistir, mas com muito apoio dos nossos professores e nossa força de vontade conseguimos finalmente concluir o curso, que para nós foi um divisor de águas.

Esse aprendizado nos elevou para outro patamar, tanto profissional quanto pessoal, nos apaixonamos de uma forma, que daremos continuidade a esta profissão tão especial e enriquecedora.

Aqui os nossos mais sinceros agradecimentos aos mestres e professores Alessandra, Marcos, Camilo, Roberto e Jaqueline, que nos fizeram ir além do que podíamos imaginar, por fim realizar mais um sonho, é com muito orgulho que podemos dizer que finalmente seremos técnicos em Design De Interiores.

***“Posso todas as coisas naquele que me fortalece.”***

**Bíblia Sagrada (Filipenses  
4:13)**

## RESUMO

Devido a evolução digital o espaço de trabalho colaborativo vem tornando-se o que chamamos hoje de Coworking, é baseado em um espaço de trabalho compartilhado com todos os recursos necessários para suprir o home office. Sendo muito comum para pequenos negócios/empreendimento, coaches, profissionais de comunicação, design de interiores, engenheiros e arquitetos, de modo que você busque pessoas da mesma área compartilhando experiências, com a intenção de trocas de informações e oferecendo de forma mútua diversos benefícios como salas privativas, internet, recepção, sala de reuniões e videoconferências, auditório, impressoras, etc. Inclusive proporcionando reuniões e os alinhamentos profissionais realizados neste ambiente, são para que os negócios fluam de forma prática, rápida e eficaz. Visando com que o cliente se sinta na sua segunda casa. O trabalho foi feito inicialmente com uma pesquisa de mercado e em seguida pesquisas bibliográficas chegando até o modelo proposto com desenhos ilustrativos. e ainda um memorial descritivo para uma possível execução, pois foi utilizado um prédio existente que se enquadra em todas as necessidades de um coworking para Tupã.

**Palavras- chave:** Espaço Compartilhado. Coworking. Trabalho. Design Biofílico .

## ABSTRACT

Due to digital evolution, the collaborative workspace has become what we today call Coworking, it is based on a shared workspace with all the resources necessary to supply the home office. It is very common for small businesses/enterprises, coaches, communication professionals, interior design, engineers and architects, so you are looking for people from the same area sharing experiences, with the intention of exchanging information and mutually offering various benefits such as private rooms, internet, reception, meeting and video conference room, auditorium, printers, etc. Including meetings and professional alignments carried out in this environment, so that business flows in a practical, fast and effective way. Aiming to make the customer feel like they are in their second home. The work was initially carried out with market research and then bibliographical research arriving at the proposed model with illustrative drawings. and also a descriptive memorial for a possible execution, as an existing building was used that fits all the needs of a coworking space for Tupã.

**Keywords:** Shared Space. Coworking. Work. Design Biophilic.



## SUMÁRIO

|  |           |
|--|-----------|
| <b>1. INTRODUÇÃO</b>   | <b>8</b>  |
| <b>2. ASPECTO TEÓRICO</b>  | <b>9</b>  |
| 2.1 A história da biblioteca no Brasil.                                | 9         |
| 2.2. A evolução da biblioteca para a lan house.                        | 10        |
| 2.3. Como surgiu o coworking no Brasil.                                | 11        |
| 2.4. Aspectos conceituais do coworking.                                | 13        |
| 2.5. Design Biofílico: conceito e seu impacto no ambiente de trabalho. | 13        |
| 2.6. Projetos de referência.   | 15        |
| 2.7 Importância da acessibilidade nos locais de trabalho.              | 16        |
| <b>3. DESENVOLVIMENTO.</b>   | <b>17</b> |
| 3.1. Justificativa.  | 17        |
| <b>4. OBJETIVOS.</b>   | <b>18</b> |
| 4.1. Objetivo Geral.   | 18        |
| 4.2. Objetivos Específicos.  | 18        |
| <b>5. METODOLOGIA.</b>   | <b>18</b> |
| 5.1. Identificação do local.   | 19        |
| 5.2. Preparação do local.  | 19        |
| 5.3. Levantamento do local.  | 22        |
| 5.4. Fotos do local escolhido.   | 25        |
| <b>6. MOODBOARD</b>  | <b>32</b> |
| 6.1. Maquete Eletrônica.   | 33        |
| 6.2. Fachada.  | 34        |
| <b>7. MEMORIAL DESCRITIVO.</b>   | <b>39</b> |
| 8. Detalhamento de um móvel.   | 71        |
| 9. Orçamento   | 73        |
| <b>10. RESULTADOS ESPERADOS</b>  | <b>74</b> |
| CONSIDERAÇÕES FINAIS   | 78        |
| ANEXOS   | <b>82</b> |

## 1. INTRODUÇÃO

O processo de evolução tecnológica foi se desenvolvendo em um novo conceito de escritório de trabalho compartilhado com a intenção de ser fragmentado os gastos entre todos os presentes usuários de um local amplo e completo para as atividades do dia a dia, sem que haja necessidade de alugar um único espaço para escritório.

Ao longo da pandemia houve a flexibilização dos modelos de trabalhos híbridos e remotos, melhorando a qualidade de vida dos trabalhadores e otimização do tempo, fazendo com que diminuíssem os gastos com transporte e alimentação para executar tarefas que podem ser feitas da sua própria residência.

O espaço de coworking é o local empresarial que reúne diversas empresas e pessoas e que tem a estrutura necessária de escritório completa onde reúne profissionais de áreas específicas para trabalhar em um local de fácil acesso financeiro, promovendo assim um espaço compartilhado contendo computadores, tvs, mesa de escritório e mesa de reunião. Além de dividir os gastos gerais como luz, água, aluguel, podem partilhar as áreas em comum como recepção, auditório, refeitório, estacionamento, internet, impressoras e trocar experiências com outros profissionais.

Sendo assim, podendo alugar um espaço de completa estrutura física e desfrutar de todos os equipamentos necessários para seu escritório, tornando possível alugar de forma anual, mensal, semanal e diária, não havendo limitações para qualquer tipo de atividade, sendo muito comum para pequenos negócios.

## 2. ASPECTO TEÓRICO

### 2.1 A história da biblioteca no Brasil.

A história da biblioteca no Brasil se inicia no período colonial no século XIX, onde as primeiras bibliotecas surgiram nos conventos e colégios religiosos, sendo essencial para as formações dos religiosos e estudantes da época.

Com a vinda da família real ao Brasil em 1808 ocorreu um impulso na área da educação e cultura, onde a primeira biblioteca foi fundada por D. João VI sendo a precursora da Biblioteca Nacional que foi oficialmente criada em 1810 sendo considerada a mais antiga instituição cultural brasileira ainda em atividade.

No século XX houve uma grande disseminação e crescimento das bibliotecas públicas no Brasil, onde foi criado o Instituto Nacional do Livro em 1937 promovendo um melhor desenvolvimento no setor de bibliotecas no país. Já em 1950 houve a maior conscientização da importância da leitura e do acesso ao conhecimento, o que aumentou a procura por bibliotecas e houve um maior investimento nessas instituições voltada ao conhecimento, facilitando o acesso à pesquisa.

Com o início em 12 de novembro de 1822, quando o imperador D. Pedro I decretou que nomeasse a Biblioteca Imperial e Pública da Corte, uma cópia de todas as obras periódicas e volantes para que fossem incluídas na Tipografia Nacional. Com este grandioso feito nasceu a biblioteca no Brasil. A seguir, uma imagem da primeira biblioteca situada no estado da Bahia.

**Figura 1:** Biblioteca de Salvador.



**Fonte:** Biblio 2023.

Nos anos de 1930, a Biblioteca Pública da Bahia dividiu esse prédio com a imprensa oficial na Praça Thomé de Sousa, ao decorrer do tempo a biblioteca passou por fatos importantes como um bombardeio de lutas através de seu governo local, onde perdeu vários acervos.

Recuperada e atualmente com mais 600 mil de itens feitos por doações, hoje atende toda população e Estado.

## **2.2. A evolução da biblioteca para a lan house.**

No ano de 1998 nasceu a primeira Lan House mais conhecida como casa de rede, e é um estabelecimento comercial onde os usuários podem pagar para utilizar um computador com acesso à Internet e a uma rede local, com o principal fim de acesso à informação rápida pela rede e entretenimento através dos jogos em rede ou online.

Com o passar dos anos, temos visto que a mesma tem um diferencial enorme para muitas pesquisas e acervos, mas com o avanço da tecnologia percebemos que ela não está tendo tanta evidência por conta da era digital.

As informações, as pesquisas, trabalhos que antes eram buscados em livros didáticos e escritos a mão, isso na era da biblioteca, com a chegada da tecnologia conseguimos alcançar o avanço e velocidade. Entretanto, vivemos em constante evolução, hoje o público pede por algo a mais, onde podemos fazer a junção da biblioteca com lan house, sendo assim surgiu o coworking.

Figura 2: Lan house



Fonte: Korea post (2023).

### **2.3. Como surgiu o coworking no Brasil.**

O Coworking surgiu no século XX nos Estados Unidos e começou a ganhar maior força no século 21 no Brasil no ano de 2007 e 2008, onde os primeiros espaços começaram aparecer em São Paulo e Rio de Janeiro. A primeira empresa teve início de suas atividades em 2007 Impact Hub, com um espaço de dois andares na região central de São Paulo, a Impact Hub é uma rede de empreendedores sociais, que foi criada em Londres, e quando tinha apenas 2 anos de existência fora se instalou no Brasil.

Com a necessidade de espaços flexíveis de trabalho para pessoas que necessitavam de alternativas de escritórios para home office aumentavam a procura de ambientes compartilhados, porém ninguém sabia qual o conceito e nem como funcionavam as propostas dessa nova empresa e assim inaugurou o registro de “coworking” em solo Brasileiro.

Os grandes cabeças da primeira sede brasileira foram Henrique Bussacos e Pablo Handl, que adoraram esse novo conceito e entraram em contato com Maria Glauser, a primeira host do escritório londrino.

A partir de então os espaços de coworking no Brasil começaram a se multiplicar surgindo em diversas cidades e em vários países e diversificar atendendo diversos nichos de variadas necessidades.

Esses espaços não apenas disponibilizavam uma alternativa de trabalho mas também proporcionam ambientes dinâmicos e muito mais colaborativos para pequenas empresas, startups e até para quem procurava um local mais em conta para alugar seu próprio escritório e construíram uma comunidade de profissionais que compartilham conhecimento, experiências e networking.

Nos dias de hoje o coworking Impact Hub em São Paulo conta com mais de 400 membros, os planos de uso variam de preços, que custam de R\$140,00 reais por mês, ao mais caro, que sai por R\$1.850,00 reais mensais.

#### **2.4. Aspectos conceituais do coworking.**

Anos depois, Neuberg e mais dois empreendedores criaram em San Francisco, Califórnia, o primeiro espaço de coworking como o que se conhece hoje. O conceito já não se encaixava tão bem com a realidade do espaço, então a adaptação foi feita para "espaço físico colaborativo".

O termo teve que se adaptar porque os empreendedores começaram a migrar do mundo virtual e passaram para o espaço físico. A ideia era realmente abrir as portas para outras pessoas que precisavam de um lugar para trabalhar e executar suas atividades com mais liberdade, criatividade e eficiência. Mais do que isso, os empresários tinham o objetivo de estabelecer interações e o compartilhamento de experiências, gerando oportunidades de negócios. O modelo deu certo na época e não para de se expandir.

Com isso, surgiu o termo coworking da forma como conhecemos hoje. Ele define um local de trabalho para as mais diversas empresas e profissionais, projetado para possibilitar um ambiente produtivo, inovador e colaborativo. Esses locais

transformaram-se em espaços de interação, ideias e compartilhamento. Em tempos de mudanças muito rápidas, eles chegaram para revolucionar e reinventar o universo do trabalho. Isso significa que quem está dentro de um coworking passa a fazer parte de uma comunidade.

### **2.5. Design Biofílico: conceito e seu impacto no ambiente de trabalho.**

Em busca de reduzir os danos causados por meio do estresse, a arquitetura e o design estabeleceram soluções de como recorrer à natureza. Atendendo ao conceito do design biofílico. Termo que se refere a biofilia, traduzido como amor à vida. A biofilia aparece em ambientes residenciais, comerciais, até mesmo em projetos de urbanismo. Mas é no espaço corporativo que ela se destaca mais. Devido ao avanço da tecnologia, os escritórios com a prática do design biofílico estão atraindo olhares.

Entendemos que o espaço de convívio, pode afetar diretamente no desempenho dos indivíduos. Como se sentem e interagem uns com os outros. Visto que, projetar espaços confortáveis, inspiradores e energizantes adveio a ser inegável no mundo contemporâneo.

De forma racional, planejada, e até intuitiva, pode-se conviver em ambientes com áreas verdes, ainda que recriadas pelo próprio homem, que conservem as características do meio ambiente natural, para [...] colher os frutos desta relação, em benefício da [...] saúde, conforto e bem-estar (PILOTTO, 1997, p. 7). Nesta época em que o homem da cidade está mais do que espremido e sufocado em sua moradia, Diálogos & Saberes, Mandaguari, v. 8, n. 1, p. 55-77, 2012 67 onde a ordem é “mínimos Standards”, há necessidade de se criar grandes espaços livres, onde se possa respirar, entrar em contato com a natureza, ter a oportunidade de poder meditar, contemplar uma flor ou uma forma vegetal num lugar sossegado. Isso significa criar jardins com uma expressão própria, como obras de arte, mas que, simultaneamente, satisfaçam todas as necessidades de contato com a natureza, cada vez mais insatisfeita com a vida que leva o homem da civilização tecnológica (MARX, 1987, p. 27).

Estudos apontam sobre os benefícios da inclusão da natureza nos espaços corporativos. Há escritórios modernos, que foram projetados com base no conceito do design biofílico. Comprovando o aumento de produtividade e criatividade. Visto que, equipes que dispõem de um ambiente de trabalho que desconstrói a visão de escritório formal, mantendo o real suporte às atividades, e colhendo melhores resultados.

## 2.6. Projetos de referência.

Atualmente no Brasil e no mundo conta com diversas amostras de sucesso de coworking disponíveis como a WEWORK que é uma das maiores redes do mundo e presentes em São Paulo e no Rio de Janeiro, que conta também com diversas franquias mundiais de grande sucesso.

**Figura 3:** Wework.



**Fonte:** WEwork 2023.

Uma outra rede global é a SPACES que existem em diversas unidades nas cidades brasileiras, se tornando muito conhecida e de grande triunfo nas capitais.

**FIGURA 4:** Spaces Coworking.





Fonte: Space 2023.

Um dos primeiros espaços de coworking bem conhecido é a LOCUS WORKSPACE, com uma atmosfera acolhedora para os ocupantes se sentirem confortáveis e em casa.

**FIGURA 5: LOCUS WORKSPACE.**

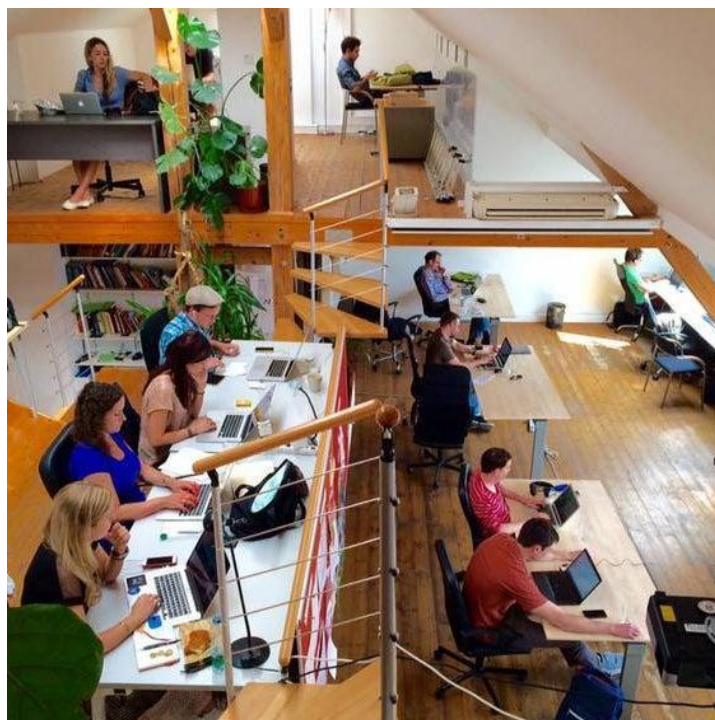

Fonte: L.Workspace 2023.

## **2.7 Importância da acessibilidade nos locais de trabalho.**

A acessibilidade é fundamental para garantir que todos, independente de suas habilidades ou características físicas, cognitivas, sensoriais ou motoras tenham oportunidade de participar plenamente seguras na sociedade, sendo importante para promover a inclusão social, permitindo que pessoas com deficiências participam ativamente em todos os aspectos da vida cotidiana como trabalho, educação, cultura e lazer. A acessibilidade é um direito humano básico, e tem como objetivo priorizar o bem estar de todos de forma igualitária.

Nos ambientes de trabalho é fundamental que as empresas possam receber todos os profissionais independentes de seu déficit, possibilitando a qualquer pessoa acessar o local, sem nenhuma barreira que impeça sua ação. Portanto, no coworking tem uma necessidade ainda maior como em todos os outros locais de ser mais acessível para todos exercerem sua função tornando o espaço ainda mais receptivo. Com isso, locais de trabalho mais acessíveis ajudam as empresas a aumentar sua produtividade e garantir recursos para alcançar seu objetivo de forma clara e assertiva.

Serão feitas instalações nas calçadas, no hall de entrada como pede na norma NBR 9050/2015 que garante a ocupação com segurança e autonomia desde as áreas externas incluindo calçadas e acessos até os mobiliários internos e por todo o projeto.

A acessibilidade é um direito universal de todas as pessoas independente das suas deficiências sendo elas ocultas ou não, de modo que qualquer pessoa possa utilizar locais sem que haja qualquer incômodo.

## **3. DESENVOLVIMENTO.**

### **3.1. Justificativa.**

Muitos profissionais voltados à área de infraestrutura, desde arquitetos e designer, engenharias que são recém formados não possuem capital para abrir seu escritório. Pensando nisso, pensamos em propor um novo conceito de escritório na

cidade de Tupã - São Paulo. Tornando uma proposta de empreendimento inovadora, para a cidade e região e com um novo conceito de escritório compartilhado que abre espaço para muitos profissionais recém formados que não possuem capital para abrir seu próprio escritório.

#### **4. OBJETIVOS.**

##### **4.1. Objetivo geral.**

O presente trabalho tem como objetivo geral, propagar um novo empreendimento na cidade de Tupã – SP. Propondo um escritório com ambiente integrado, onde os profissionais da área de infraestrutura voltado à engenharia e arquitetura para que possam fazer atendimento na cidade de Tupã – SP, e micro região. Conciliando com o conceito do design biofílico, transmitindo o conforto físico aos profissionais que irão utilizá-lo e seus possíveis clientes.

##### **4.2. Objetivos Específicos.**

Pretende-se atender toda a microrregião da cidade de Tupã - SP, oferecendo serviços de arquitetura, design e afins. Possibilitando expandir a outros profissionais futuramente. Com isso, iremos verificar a necessidade dos usuários por meio de entrevista, e levantar dados em campo, proporcionando a implantação de um espaço atrativo, que transmita bem-estar aos seus usuários. Viabilizando o conceito do design biofílico na proposta do escritório. Considerando a utilização de materiais naturais e sustentáveis. Uma vez que, obteremos um coworking em prol da sustentabilidade, estabelecendo inovar no estilo de escritórios que a região fornece. Visto que, iremos observar a viabilidade da demanda existente, no que concerne à proposta para o ambiente designado.

Será feito uma pesquisa e uma análise das referências de técnicas em relação aos conceitos proposto e usados no projeto com ideias inovadoras e sustentáveis.

## 5. METODOLOGIA.

Este trabalho tem como meio de pesquisa, a realização de levantamento bibliográfico e documental, que serão analisados os documentos referentes a projetos de interiores sustentáveis voltados a espaços compartilhados de trabalhos.

O instrumento de coleta de dados que será utilizado para identificar esses possíveis riscos será por meio de levantamento de dados via pesquisas bibliográficas, visando a análise através de observação do local, para obter a relação dos problemas existentes por meio de registro fotográfico. Servindo como conteúdo para o trabalho dando, assim, credibilidade às informações fornecidas pelo texto, e entrevistas para analisar quais as necessidades e anseios dos seus usuários.

### 5.1. Identificação do Local.

Trata-se de um prédio alugado pela Imobiliária Alfa de Tupã. O tipo de obra será proposto uma nova utilização para o prédio, através de um projeto coworking com função comercial. Visto que hoje com o crescimento do mundo digital o espaço de trabalho colaborativo evoluiu se tornando um local de trabalho compartilhado com os recursos necessários para suprir o home office.

**Figura 6:** Mapa de localização.

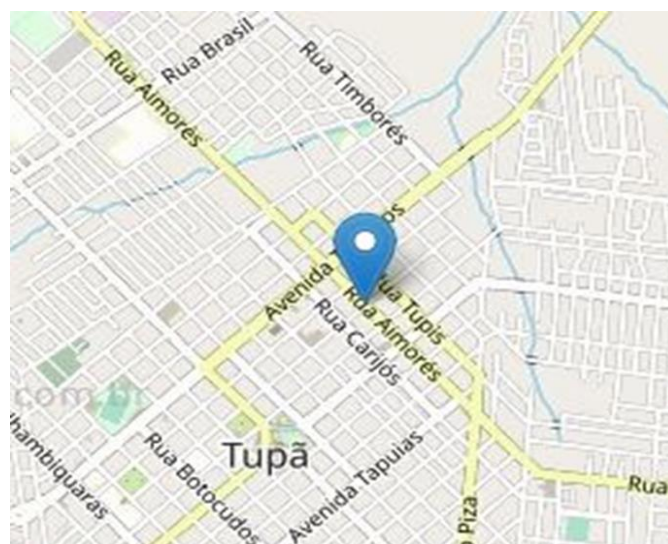

Fonte: Google Street View.

## 5.2. Preparação do Local.

Contratamos uma empresa com mão de obra especializada em limpeza comercial. Após esse serviço uma outra empresa detetizou e higienizou todo o local. Deixando o ambiente pronto para uso de todos e iniciando o projeto. O salão comercial consta com dois sanitários para o uso convencional, visto a importância de um sanitário para acessibilidade foi ampliado seu comprimento e tornando-o acessível a fim de obter a inclusão social no local.

**Figura 7:** Medidas do banheiro antes.

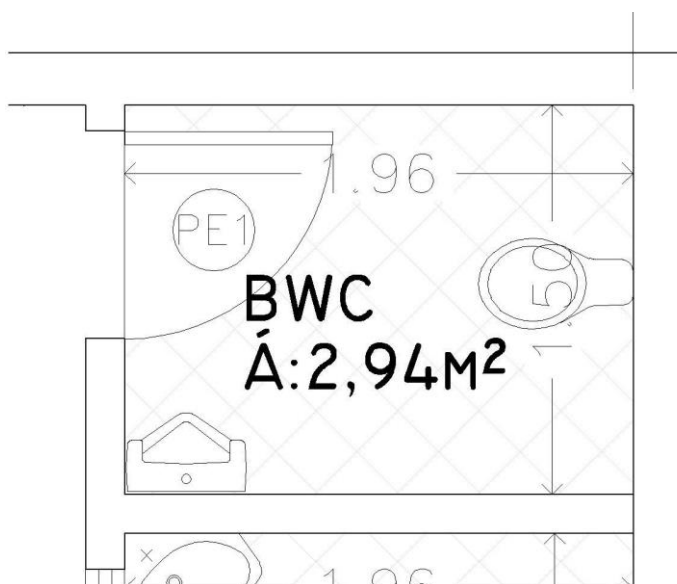

Fonte: Autores.

Embora o profissional de design de interiores não possa derrubar paredes por não haver especificação técnica, o grupo conta com uma sócia e arquiteta Queise Gonçalves que ficará responsável pela execução eventual.

**Figura 8:** Medidas do banheiro após reforma.

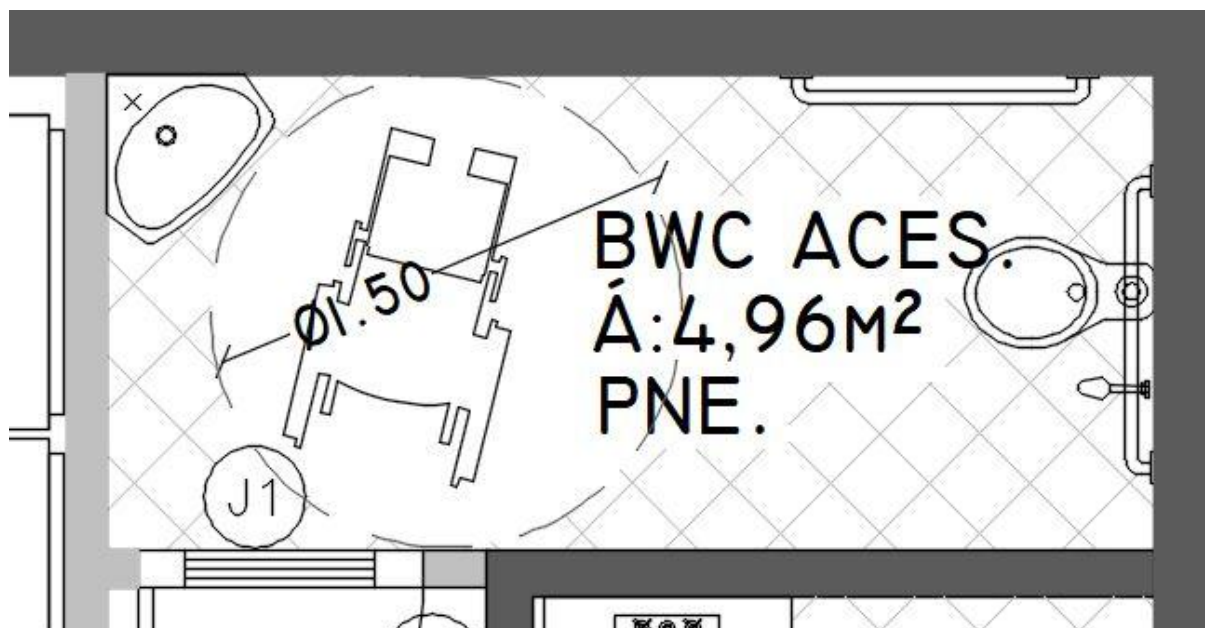

Fonte: Autores.

### 5.3. Levantamento do Local.

O prédio proposto para a execução do projeto se encontra localizado na Rua Aimorés, número 1094, na cidade de Tupã no estado de São Paulo.

- Trata-se de uma área quadrada de 22,84 x 10,32 totalizando 235,70  $m^2$ , tendo um ambiente amplo e com uma ótima disposição para os móveis.
- Sendo um ambiente dividido entre sala de reunião com medidas de 4,40 x 6,49 com área total de 28,55  $m^2$ .
- Com 5 salinhas para reuniões 2,50m x 3,00m com área total de 7,50  $m^2$ .
- Conta com uma recepção de 2,50m x 2,25m e área total de 8,90  $m^2$ .
- Um sanitário conta com uma medida de 1,96m x 1,45m e uma área total de 2,84 $m^2$ . E um sanitário acessível, que possui 1,96m x 1,50m, tendo uma área total de 4,96 $m^2$ .

**Figura 9:** Medidas do salão comercial.

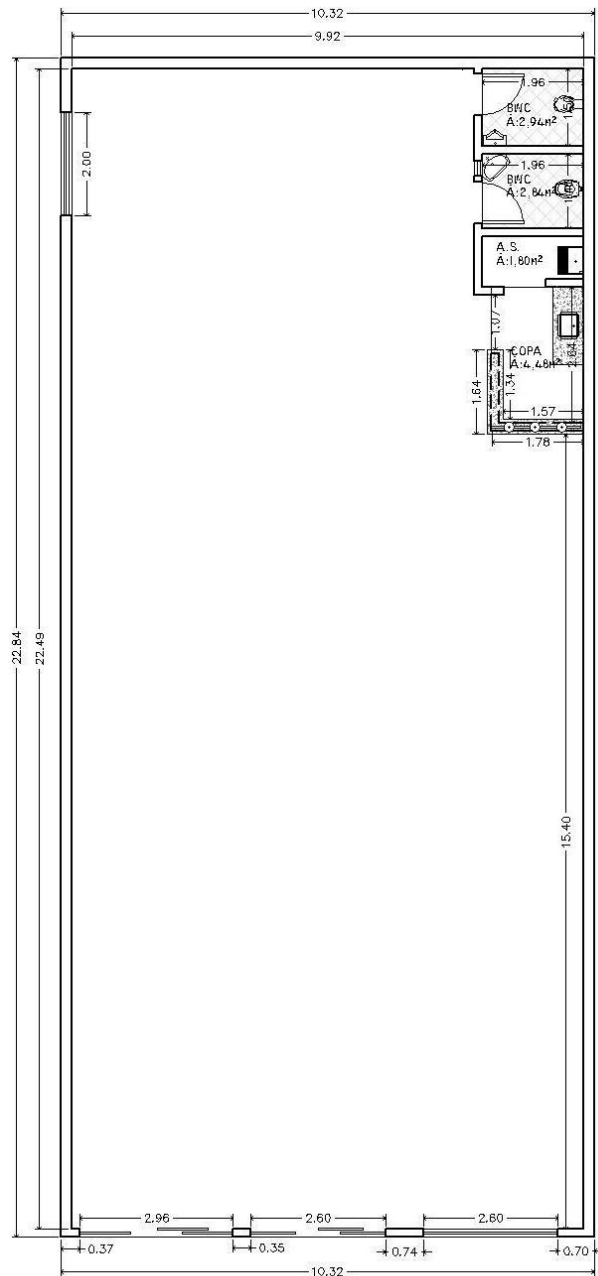

Fonte: Autores.

Figura 10: Planta Baixa.

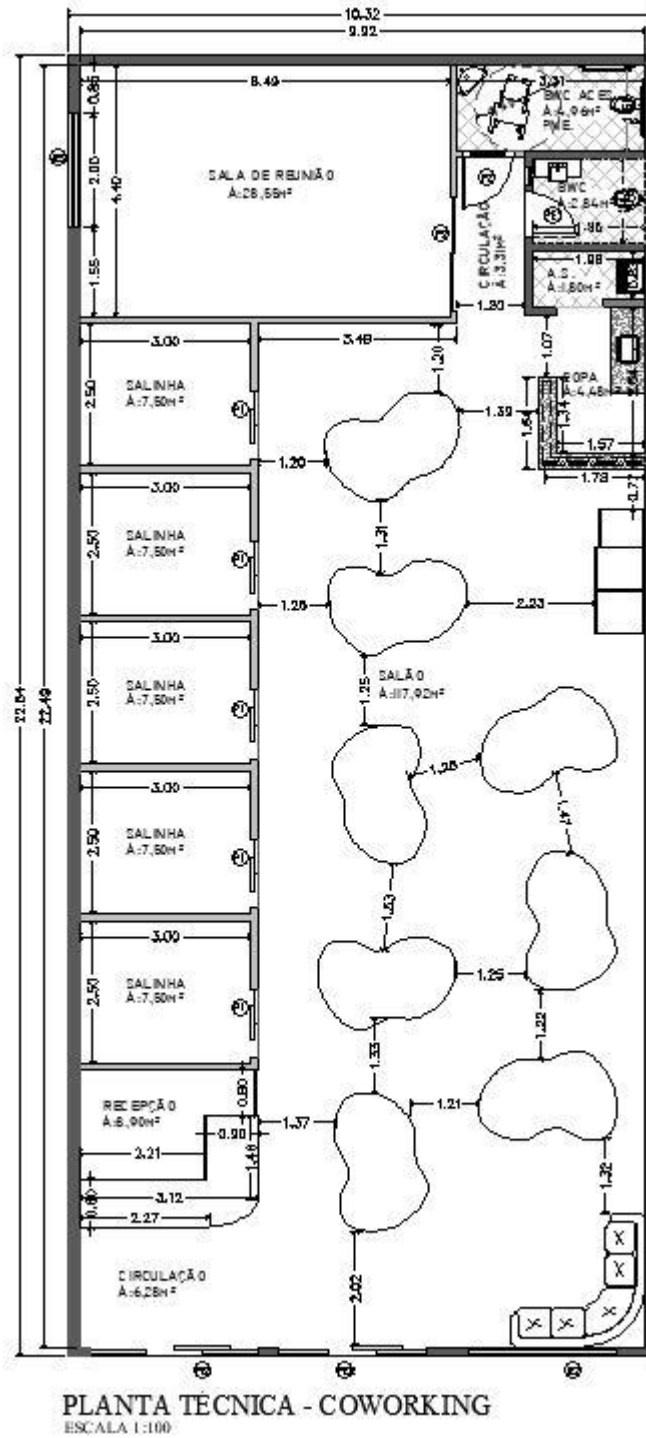

Fonte: Autores. 2023

Figura 11: Planta Técnica.



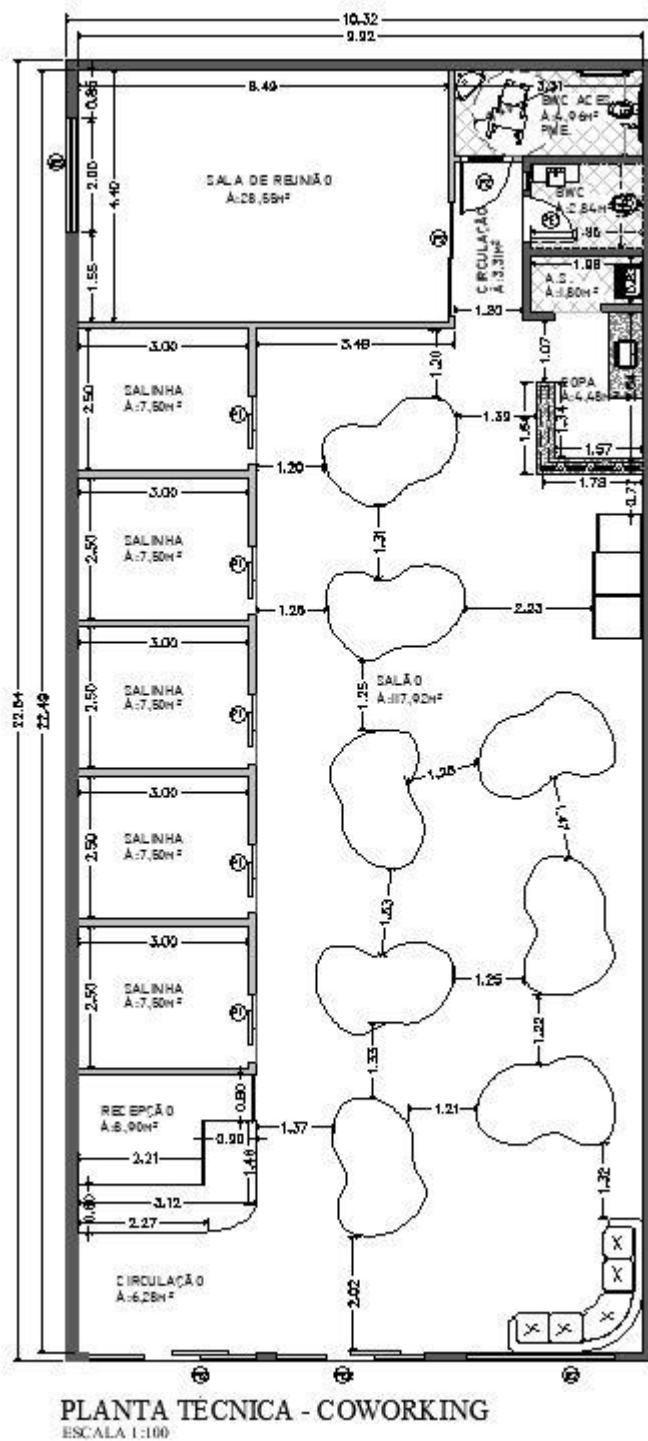

Fonte: Autores.

Figura 12: Planta humanizada.

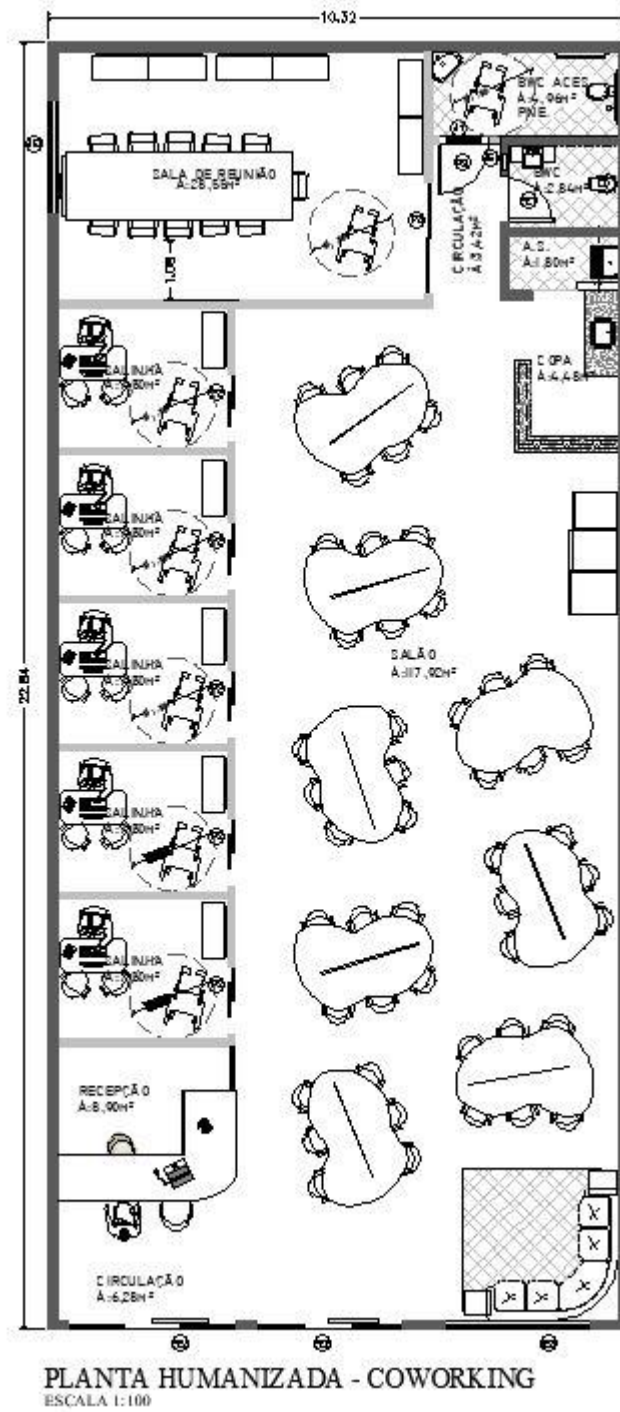

Fonte: Autores.

Figura 13: Vista Frontal de Uma Parede.

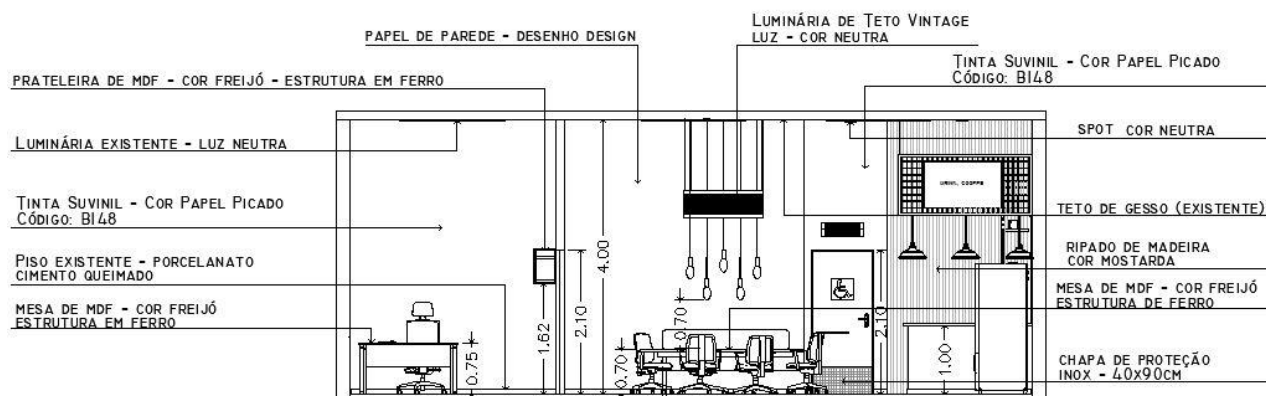

VISTA FRONTAL - COWORKING TWO HOUSE  
SEM ESCALA

Fonte: Autores.2023

#### 5.4. Fotos do Local Definido Antes da Reforma.

Figura 14: Fachada do local.

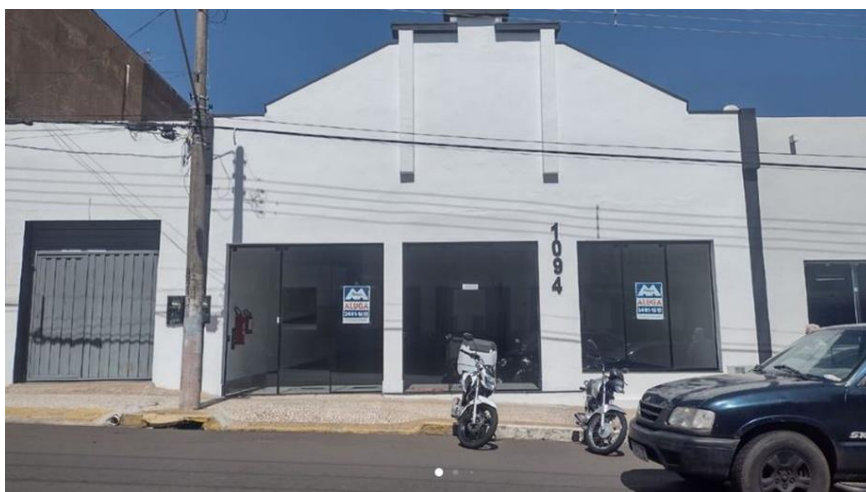

Fonte: Marco Imóveis.

**Figura 15:** Vista interna.



**Fonte:** Marco Imóveis.

**Figura 16:** Vista interna.



**Fonte:** Marco Imóveis.

**Figura 17:** Vista interna



**Fonte:** Marco Imóveis.

**Figura 18:** Vista interna



**Fonte:** Marco Imóveis.

**Figura 19:** Vista interna.

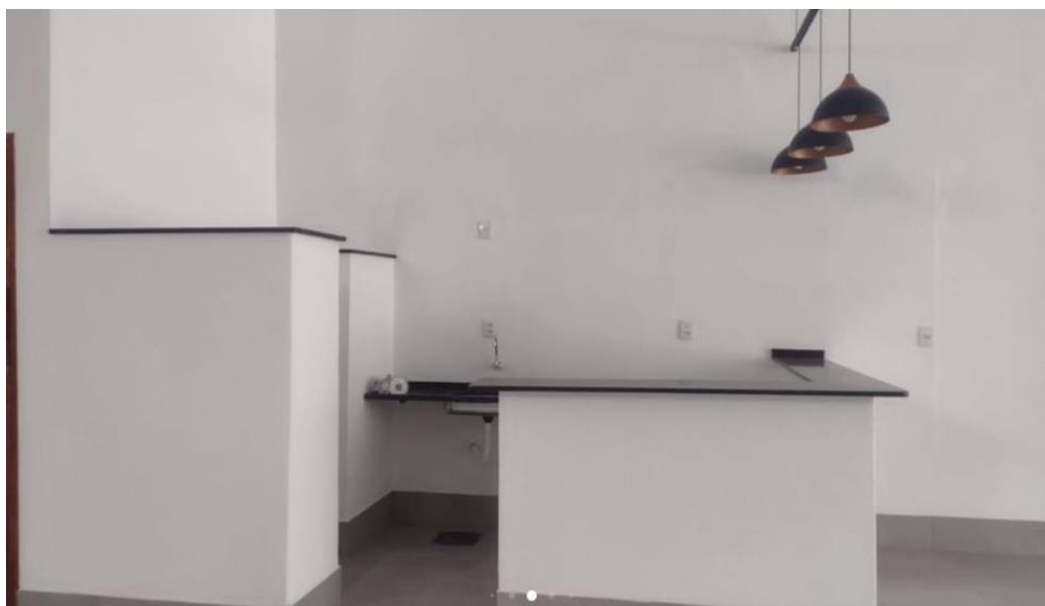

**Fonte:** Marco Imóveis.

**Figura 20:** Vista interna.



**Fonte:** Marco Imóveis.

**Figura 21:** Vista interna banheiro.



Fonte: Marco Imóveis.

**Figura 22:** Vista interna da cozinha.



Fonte: Marco Imóveis.

**Figura 23:** Vista interna banheiro.



**Fonte:** Marco Imóveis.

**Figura 24:** Vista interna banheiro.



**Fonte:** Marco Imóveis.



## 6. MOODBOARD

Foi desenvolvido um moodboard com todas as ideias elaboradas para um melhor desenvolvimento do projeto e análise da proposta de forma que facilite a transmissão da ideia do projeto e apresentação de referências visuais para melhorar a visibilidade do pensamento.

Figura 25: Moodboard.

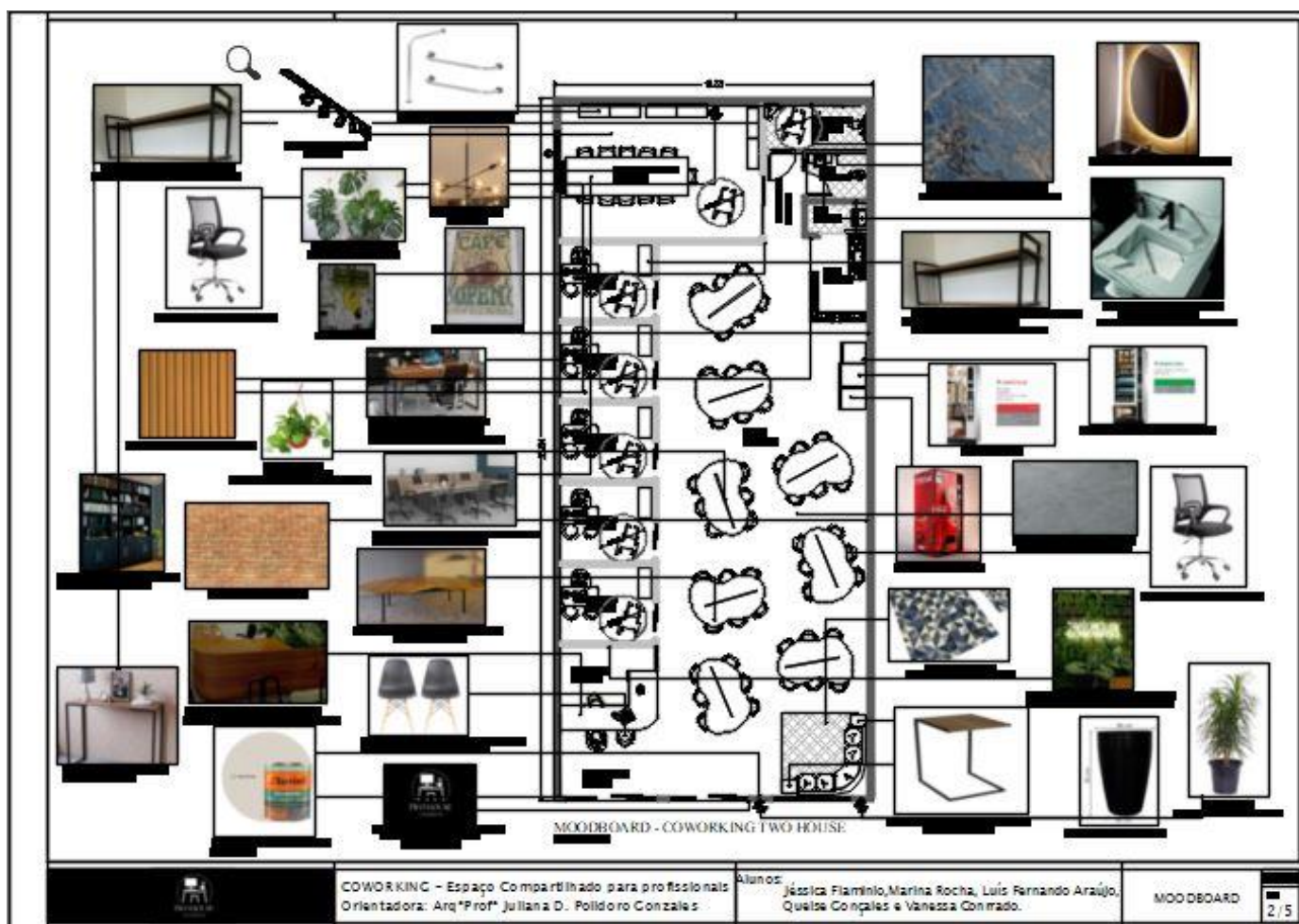

Fonte: Autores.

### 6.1. Maquete Eletrônica.

Figura 26: Vista cantinho do café



Fonte: Autores

Figura 27: Vista interna.



Fonte: Autores

## 6.2. Fachada.

**Figura 28:** Nova fachada



**Fonte:** Autor.

## 6.4. Imagens 3D Renderizadas

**Figura 29:** Sala de Reuniões.



**Fonte:** Autores.

**Figura 30:** Sala de Reuniões.



**Fonte:** Autores.

**Figura 31:** Hall de Entrada.

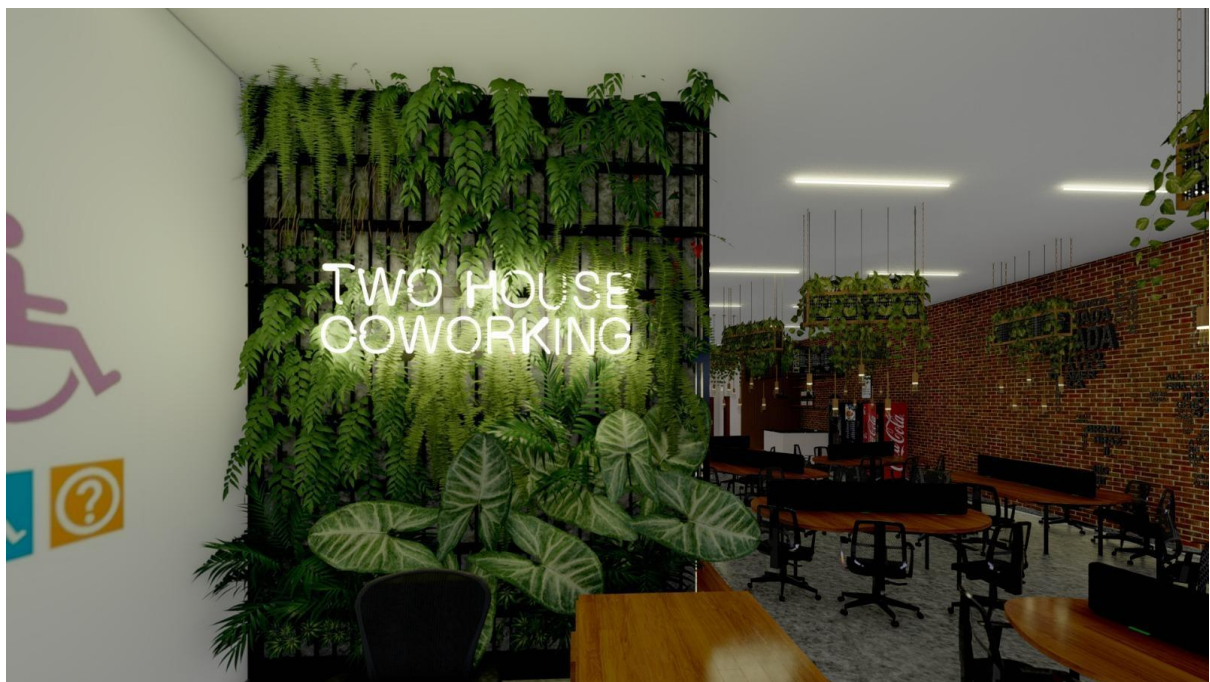

Fonte: Autores.

Figura 32: Vista da Entrada.



Fonte: Autores.

Figura 33: Espaço para café.



Fonte: Autores.

Figura 34: Espaço para café.



Fonte: Autores.

Figura 35: Hall de Entrada.



Fonte: Autores.

**Figura 36: Vista lateral.**



Fonte: Autores.

## 7. MEMORIAL DESCRITIVO.

### 7.1. Estrutura:

#### Revestimento piso:

- **Porcelanato retificado Esplanada**



Fonte: [abcedaconstrucao.com.br](http://abcedaconstrucao.com.br)

Marca: Delta

Espessura: 11mm.

Largura: 70m x 70m

Material: Porcelanato

Preço: R\$ 180,90

total: R\$ 3771,95

**Revestimento de parede:**

- **Tinta da cor papel picado fosco tipo acrílica da marca Suvinil.**



Fonte: Suvinil.com

Código: B148

Preço: R\$199,00 4 latas de 18 litros.

Total: R\$ 796,00

- **Ripado de canaleta - Cor mostarda**



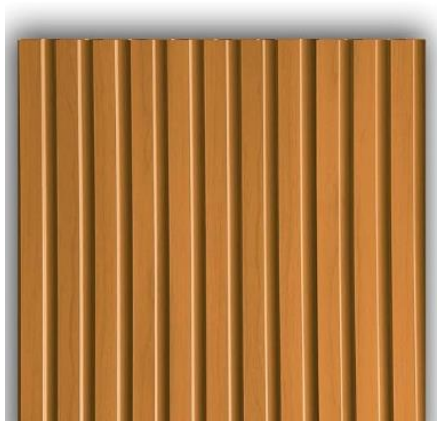

Fonte: <https://www.amazon.com.br/>

Medida: 270 cm x 110 cm

Material: PVC

Preço: R\$ 369,00

- **Papel de parede de tijolinho à vista 3D**

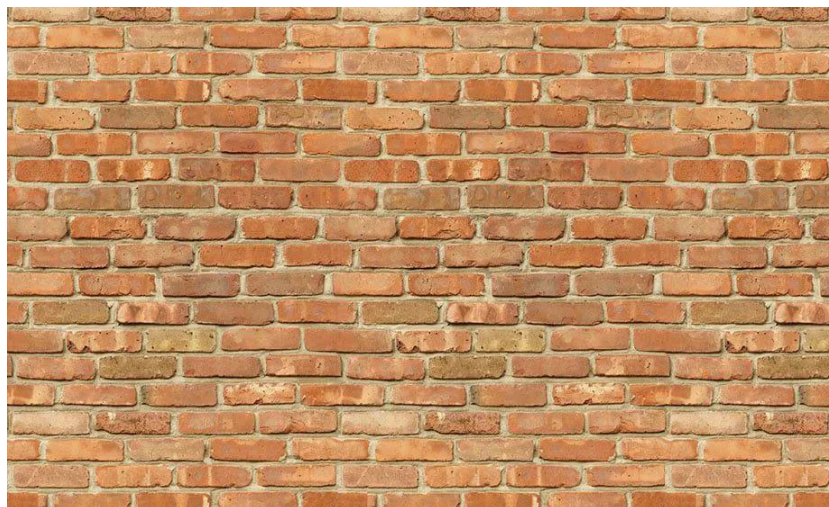

Fonte: MercadoLivre.com.br

Tamanho: 30x30m

Preço: R\$ 68,90

Total: R\$ 1247,90

- **Papel de parede criatividade**



Fonte: MercadoLivre.com.br

Valor: R\$ 95,00 metro

### **7.2. Forro :**

- O local já conta com teto de gesso.
- Banheiro com forro de gesso rebaixado.

### **7.3. Iluminação:**

- **Kit Trilho Eletrificado + 6 Spots Led 10w**



Fonte: <https://produto.mercadolivre.com.br/>

Tipo de luz: Neutra

Tamanho: 2 m

Preço: R\$ 148,97

- **Kit 10 Spot Led Cob Direcionável 3000k 7w**



Fonte: Amazon

Modelo: Embutir quadrado

Tipo de luz: Branca neutra

Preço: R\$ 63,00

- **3 pendentes (já existentes no local).**



**Fonte:** Autores.

Cor: preta de textura/Bronze, material de alumínio.

Tipo: Industrial

Preço: R\$ 55,00 (unidade).

Total: R\$ 165,00.

- **Luminária de mesa retrô**



**Fonte:** [Mercadolivre.com.br](https://www.mercadolivre.com.br)

Cor: Preta

Preço: R\$ 59,90

- **Kit 6 pendentess luminária de teto design vintage**



Fonte: MercadoLivre.com

Material: Corda

Marca: Bento Luminárias

Tipo de luz: Quente

Preço: R\$ 229,90

- **Lustre Ouro semi-embutida**



Fonte: Shope.com.br

Material: Alumínio.

Valor: R\$ 95,90

**7.4. Hidráulica:** Contém 4 pontos de hidráulicas.

- **4 Torneira Deca Rose Gold**



Fonte: Leroy Merlin.com.br

Preço: R\$ 89,00

Total: R\$ 359,60

- **2 vasos acoplados marca Tubrax**



Fonte: Leroy Merlin.com.br

Preço: R\$ 399,00

Total: R\$ 798,00

- **2 Registro Deca Rose Gold**



Fonte: Leroy Merlin.com.br

Preço:R\$ 79,90

Total:R\$ 159,80

- **2 Válvulas de descarga Deca Rose Gold**



Fonte: Leroy Merlin.com.br

Preço: R\$ 269,00

Total: R\$ 538,00

- **Tubulações utilizadas de água fria e água quente**
  - Esgoto
  - Ralo pluvial.

### **7.5. Mobiliário:**

- **8 Mesa Orgânica**



**Fonte:** Autores.

Cor: Madeira Freijó

Pés:Ferro.

Medidas: 1,5 x 1,00 m

Preço: R\$ 899,90

Total: R\$ 71992,20



- **6 Mesas de reunião estilo industrial**



Fonte: <https://www.mobly.com.br/>

Produto: Mesa sala privativa

Cor: Mogno

Peso: 25kg

Marca: Anah

Medidas: 0,73 x 1,35 x 0,68 m

Preço: R\$ 401,77 (unidade).

Total: R\$ 2.008, 85

- **48 Cadeiras de escritório**



**Fonte:** Lojas Americanas

Cor: Preta

Tipo: Escritório

Marca: Fortti Lisboa

Medidas: 91 cm

Preço: R\$ 137,90

Total: R\$ 6619,20

- **2 Cadeira pé palito**



Fonte: Magazine Luiza.

Quantidade: 10 unidades

Cor: Preta

Preço: R\$ 199,41

- 5 Nichos de livros



Fonte: Amazon

Cor: freijó e preto

Marca: mobily

Medidas: 73 cm

Preço: R\$ 89,9

Total: R\$ 448,50

- **17 Prateleira estilo industrial**



Fonte: [Mercadolivre.com.br](https://www.mercadolivre.com.br)

Cor: Preta.

Preço: R\$ 77,90

Total: R\$ 1324,30

- **Sofá em L**



**Fonte:** Casas Bahia

Produto: Sofá em L

Cor: Azul Royal

Tipo: Sofá de canto 5 lugares encosto fixo - espuma D28 - suede liso

Marca: Outlet Sofabrica

Medidas: Altura: 83 cm

Largura: 190 cm

Profundidade: 70 cm

Preço: R\$ 1.093,75

Total: R\$ 1.093,75

- **5 Armário/estante multi-móveis para escritório 3 portas.**



**Fonte:** [Mercadolivre.com.br](https://www.mercadolivre.com.br)

Cor: Freijó

Valor: R\$ 2.218,41

Total: R\$ 11.092,05

- **5 Mesa para reunião**

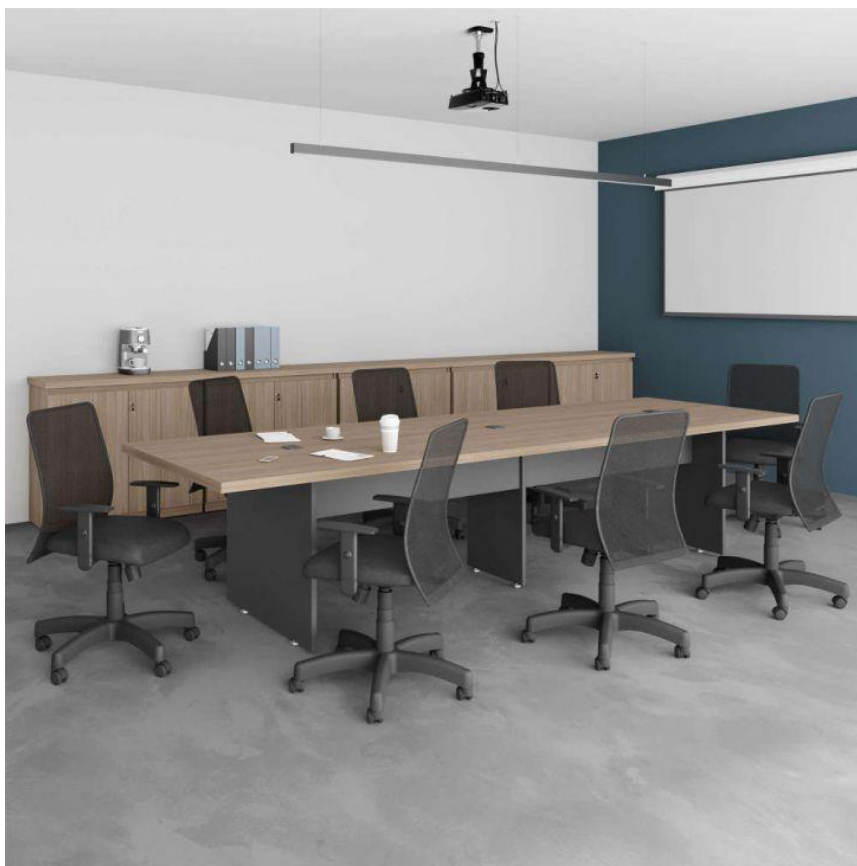

Fonte: Mobly.com.br

Medidas: 1,20 x 4 m

Cor: Freijó

Valor: R\$ 2.546,25

Total: R\$ 12.731,25

- **2 Mesa de apoio Steel Quadrada Vermont**



**Fonte:**<https://www.mobly.com.br/>

Peso: 3 kg

Medidas: 63,5 cm x 35 cm x 40 cm

Material: MDF cor freijó com base de ferro

Cor: Madeira Freijó

Valor: R\$ 163,97

Total: R\$ 327,94

- **Aparador estilo industrial**



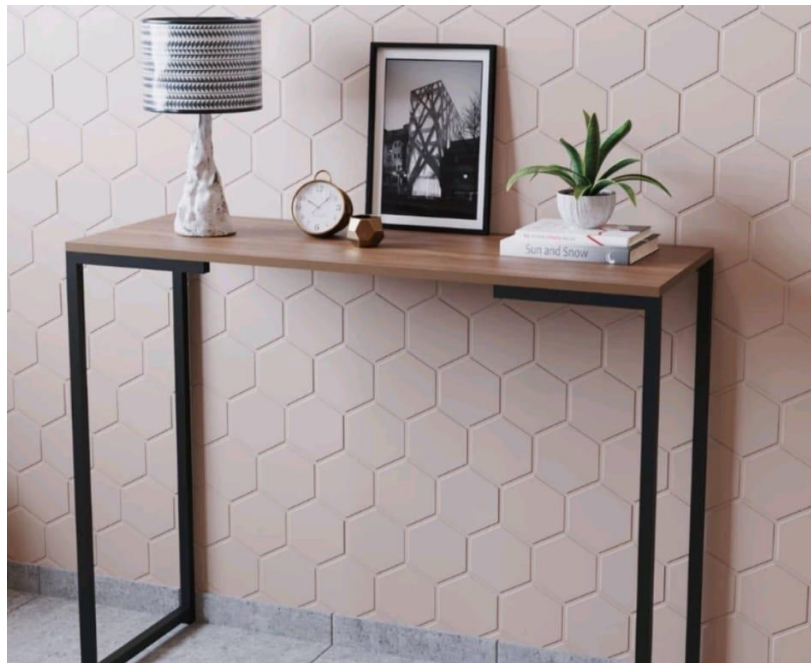

Fonte: Shopee.com.br

Cor: Preto

Valor: R\$ 215,34

- **Balcão de atendimento**



Fonte: Autores.

Feito em marcenaria

Material: Madeira mdf - Cor freijó. Puxador de aço escovado.

Possui 2,00m x 1,00,00m

Preço: R\$ 2.000,00

### **7.6. Elementos Decorativos**

- **3 Vasos vietnamitas para Plantas**



Fonte: [Mercadolivre.com.br](https://www.mercadolivre.com.br)

Material: Polietileno

Cor: Preto

Preço: R\$ 175,90

Total: R\$ 527,90

- **Tapete geométrico**



Fonte:: Loja Amazon

Cor: Azul, branco, preto, cinza.

Tipo: Tecido

Medidas: 2,00 x 2,50 m

Preço: R\$ 139,90

Total:R\$ 139,90

- **Kit potes herméticos quadrados**



Fonte: Mistura Fina Presentes.

Material: Acrílico

Valor: R\$ 58,00

- **Garrafa térmica Bird**



Fonte: Shopee.com.br

Material: Plástico

Cor: Preta

Valor: R\$ 52,40

- **Bandeja espelhada com pés madeira maciça**



Fonte: Shopee.com.br

Valor: R\$ 76,90

- **Jogo de 6 xícaras + pires**



Fonte: Mistura fina presentes

Material: Porcelana

Valor: R\$13,50 cada

Total: R\$ 81,00

- **Kit com 12 colheres**



Fonte: Shopee.com.br

Valor: R\$ 14,90

- **Quadro decorativo de café**

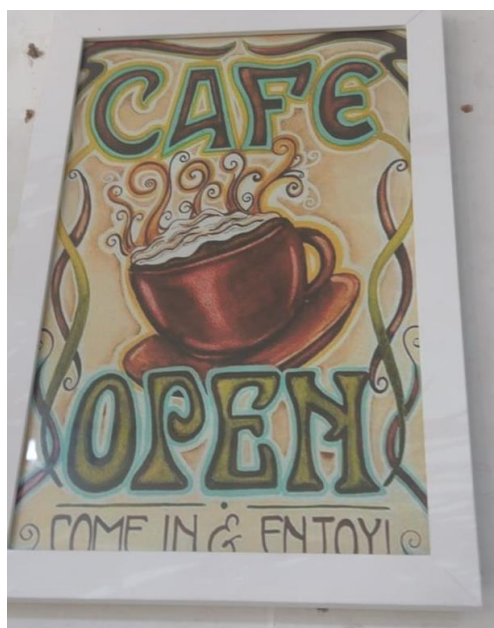

Fonte: Mistura fina presentes

Valor: R\$ 36,00

### **7.7. Adornos Cachepô:**

- 4 Vasos taboa cachepot



Fonte: MercadoLivre.com.br

Material : Palha

Tamanho:17 x 17 x 16 cm

Preço: R\$ 27,99

Total: R\$ 111,96

### **7.8. Sanitários:**

- Porcelanato LM Marble Nouveau



Fonte: <https://www.pastilhart.com.br/>

Marca: Pastilhart acabamentos

Tamanho: 120 x 120 m

Preço: R\$ 269,90

- 2 Cuba Esculpida branca, com cinza.



Fonte: <https://www.madeiramadeira.com.br/>

Preço: R\$ 1.056,90

Total: R\$ 2113,80



- **2 Espelho Orgânico + Led Quente + Pendurador De Parede**



Fonte: Mercado livre

Medidas: 80 x 50 cm

Borda rose gold com led embutido atrás, luz neutra.

Medidas: 80cm x 50 cm x 50 cm

Preço: R\$ 275,02

Total: R\$ 550,04

- **2 Bacias sanitárias brancas**



Fonte: <https://www.leroymerlin.com.br/>

Modelo: Acies

Marca: Tubrax

Saída Vaso sanitário: vertical

Tipo de acionamento: Duplo Acionamento

Capacidade da bacia sanitária: 6 litros

Medidas: Altura: 77 cm x 37 cm x 68 cm

Peso: 45kg

Preço: R\$ 577,92 cada

Total: R\$ 1.155,84

- **Barra De Apoio Para Vaso Sanitário e 2 Alça Reta Idoso**



**Fonte:**<https://www.casametais.com.br/>

Marca: Metal Cromo

Medidas: 60cm

Cor: Alto brilho

Tipo de barra de apoio: reta

Peso suportado: 150 kg

Preço: R\$ 164,00

### **7.9. Vegetações:**

- **1 muda de costela de adão natural.**



Fonte: [sitiodamata.com.br](http://sitiodamata.com.br)

Tamanho: 30 x 60 m

Preço: R\$ 18,90 a muda

- **Kit 3 Suculentas permanentes**



Fonte: Amazon.com.br

Material: Silicone

Preço: R\$ 57,90

- **Jardim vertical na entrada seguindo o modelo de design biofílico.**



Fonte: Shoppe.com

Vegetação: Tapete de grama buchinho permanente.

Preço: R\$ 13,00 m

Total: R\$ 39,00

- **4 Samambaias para o jardim vertical permanentes**



Fonte: MercadoLivre.com.br

Preço: R\$ 55,90

Total: R\$ 223,60

- **9 Jibóia natural folhagem trepadeira**



Fonte: Shopee.com.br

Tamanho: 6 m

Preço: R\$ 49,90

Total: R\$ 449,10

- **2 Pleomele Fita verdes natural**



Fonte: [Mercadolivre.com.br](https://www.mercadolivre.com.br)

Preço: R\$ 44,80

Total: R\$ 89,60

- **Suculenta permanentes**



**Fonte:** [Mercadolivre.com.br](https://www.mercadolivre.com.br)

Preço: R\$69,37



**Fonte:** [Mercadolivre.com.br](https://www.mercadolivre.com.br)

Preço: R\$ 31,90





Fonte: MercadoLivre.com.br

Preço: R\$ 14,86

### **7.10. Eletrodomésticos:**

- **Máquina de café**



Fonte: <https://grancoffee.com.br/maquina/kikko-max/>

Marca: Grancoffe

Dimensões: 60x183x74 cm

Voltagem: 220V

Potência: 1.800 W

Peso: 130kg

Reservatório de água: Rede hídrica ou galão

Preço: R\$ 17.000,00

- **Geladeira transparente de comércio**



Fonte: <https://www.mercadolivre.com.br/>

Vtagem: 127V

Peso: 130kg

Reservatório: 200 litros

Reservatório de água: Rede hídrica ou galão

Preço: R\$ 3.050,57

- **Máquina de salgadinho e doces automática**



**Fonte:** <https://www.e-mercato.com.br/>

Medidas: 170 cm x 71.7 cm x 87,4 cm

Peso: 200 kg

Tensão: 230 V

Potência: 50 Hz

Preço: R\$ 29.841,87

## 8. Detalhamento de um móvel.

**Figura 37:** Mesa orgânica.



**Fonte:** Autores.

**Figura 38:** Detalhamento da mesa orgânica.

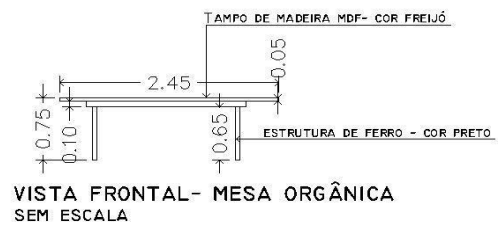
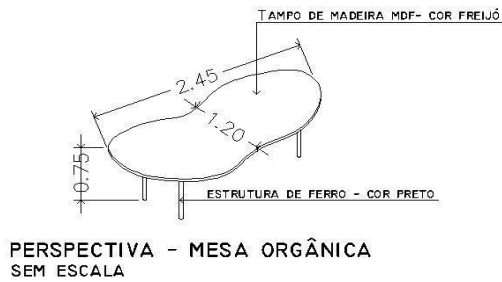
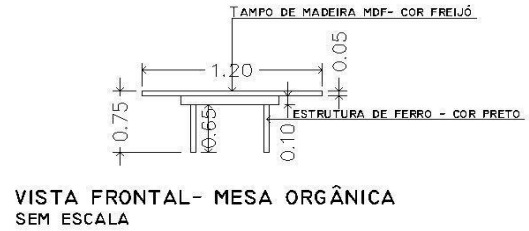
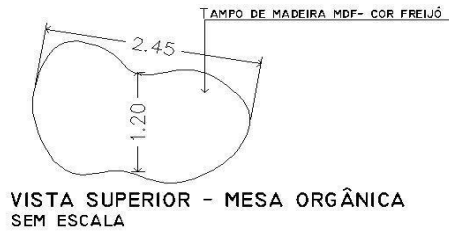

Fonte: Autores.

**Figura 39:** Balcão de atendimento.

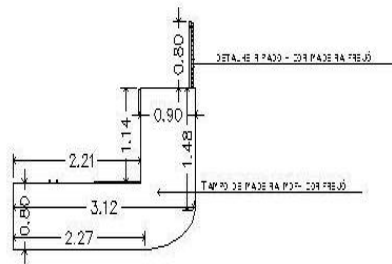

VISTA SUPERIOR - BALCÃO DE ATENDIMENTO SEM ESCALA

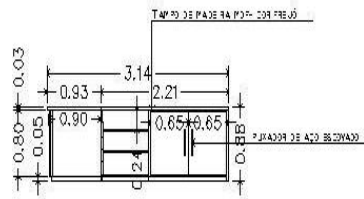

VISTA FRONTAL - BALCÃO DE ATENDIMENTO SEM ESCALA

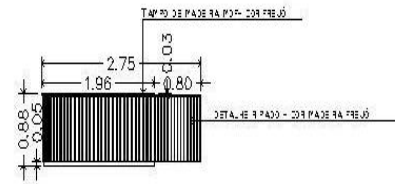

VISTA LAT. ESQ. - BALCÃO DE ATENDIMENTO SEM ESCALA

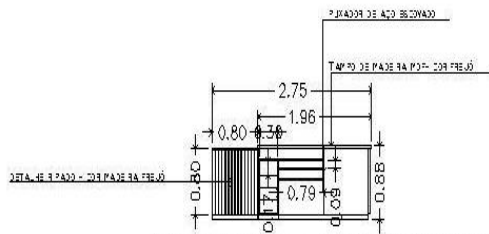

VISTA LAT. DIREITA - BALCÃO DE ATENDIMENTO SEM ESCALA

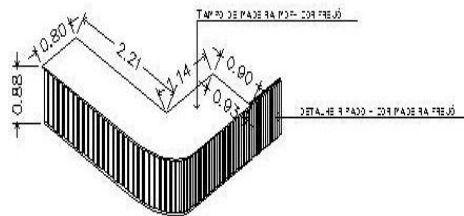

PERSPECTIVA - BALCÃO DE ATENDIMENTO SEM ESCALA

Fonte: Autores.

## 9. Orçamento

Foi calculado todo o projeto com todos os mobiliários descritos no memorial descritivo e reforma de todo o espaço e ao final somado em um valor estimado de R\$885.656,68. Contudo não se sabe se terá um gasto ainda maior ou menor ao final da realização, foi feita apenas uma estimativa com o que foi de fato cotado.

## 10. RESULTADOS ESPERADOS

Este projeto prevê a implementação de um espaço de coworking na cidade de Tupã-Sp em uma área já pré-estabelecida. E espera-se que com os visitantes e usuários do local consiga compartilhar experiências e além da adoção de práticas administrativas que darão maior credibilidade e organização, o que proporciona uma melhor imagem diante de seus clientes e da comunidade.

É esperado que o projeto seja concluído com sucesso devido a toda dedicação do grupo e esperamos que a experiência nos dê a oportunidades de execução com previsão de que o projeto seja executado e implementado, além disso, contribui com a sociedade que reside na cidade de Tupã-sp buscando atender as necessidades da cidade.

**Figura 40:** Vista frontal da entrada.



**Fonte:** Autores.

**Figura 41:** Vista da área do café e banheiros.



Fonte: Autores.

Figura 42: Vista parede lateral.



Fonte: Autores.

Figura 43: Vista da recepção.

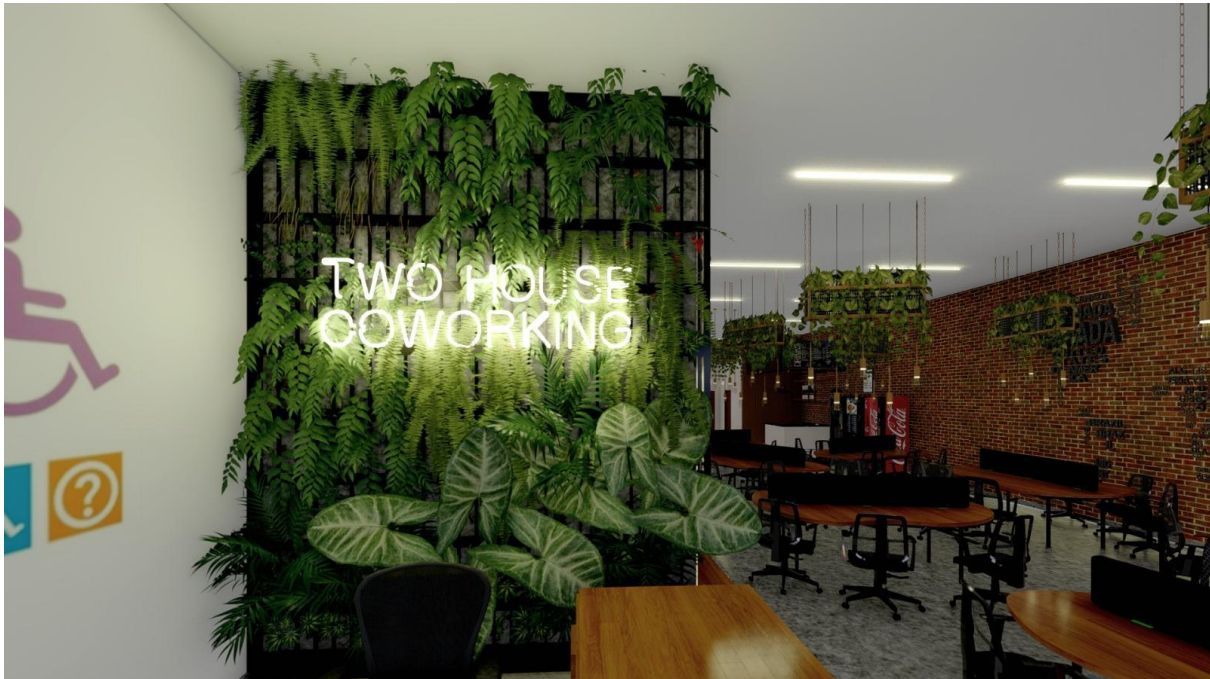

Fonte: Autores.

Figura 44: Vista da recepção e parede lateral.



Fonte: Autores.

Figura 45: Vista lateral da recepção.





Fonte: Autores.

## CONSIDERAÇÕES FINAIS

Este trabalho tem como meio de pesquisa, a realização de levantamento bibliográfico e documental, que serão analisados os documentos referentes a projetos de interiores sustentáveis voltados a espaços compartilhados de trabalhos.

O espaço de coworking é o local empresarial que reúne diversas empresas e pessoas e que tem a estrutura necessária de escritório completa que reúne profissionais de áreas específicas para trabalhar em um local de fácil acesso. É um lugar muito comum para pessoas que não tem um local fixo de trabalho, coaches, profissionais de comunicação, engenheiros e arquitetos de modo que você busque pessoas da mesma área compartilhando experiências. Pensando nisso, decidimos propor um novo conceito de escritório na cidade de Tupã – São Paulo. Tornando uma proposta de empreendimento inovadora, com um novo conceito de escritório compartilhado que abre espaço para muitos profissionais. E de forma mútua acaba trazendo vários benefícios como salas privativas, estacionamento, internet, recepção, sala de reuniões e videoconferências, auditório, impressoras, etc.

Nós como estudantes do curso de design de interiores temos a função de mobilizar e decorar e encaixar cada coisa em seu melhor espaço, trazendo a todos um ambiente agradável e confortável e adaptável a qualquer tipo de cliente.

## REFERÊNCIAS BIBLIOGRÁFICAS

AMAZON. **Vasos decorativos.** Disponível em: [https://www.amazon.com.br/Vasos-Decorativos-Origami-plantas-suculentas/dp/B0BTZV183Y/ref=asc\\_df\\_B0BTZV183Y/?tag=googleshopp00-20&linkCode=df0&hvadid=647605589887&hvpos=&hvnetw=g&hvrnd=11946221751751729824&hvpon=&hvptwo=&hvqmt=&hvdev=c&hvdvcmdl=&hvlocint=&hvlocphy=9100708&hvtargid=pla-2201337385806](https://www.amazon.com.br/Vasos-Decorativos-Origami-plantas-suculentas/dp/B0BTZV183Y/ref=asc_df_B0BTZV183Y/?tag=googleshopp00-20&linkCode=df0&hvadid=647605589887&hvpos=&hvnetw=g&hvrnd=11946221751751729824&hvpon=&hvptwo=&hvqmt=&hvdev=c&hvdvcmdl=&hvlocint=&hvlocphy=9100708&hvtargid=pla-2201337385806). Acesso em: 28 nov. 2023.

Baranyi, Lucas. **Menos estresse e mais memória: 7 benefícios do contato com a natureza.** Disponível em: . Acesso em 25 ago. 2023

BIBLIOO.INFO. **Primeira biblioteca do Brasil.** Disponível em: <https://biblioo.info/biblioteca-do-estado-da-bahia-a-primeira-do-brasil-completa-210-anos/>. Acesso em: 11 ago. 2023.

CONTABILIZEI. **O que é coworking.** Disponível em: <https://www.contabilizei.com.br/contabilidade-online/o-que-e-coworking/>. Acesso em: 18 ago. 2023.

eCycle. **Os benefícios que a natureza proporciona para sua saúde mental.** Disponível em: . Acesso em: 25 ago set. 2023

ESPAÇOS HUMANOS: **O Impacto Global do Design Biofílico no Ambiente de Trabalho.** 2023.1- 49 p.

LIMA, B.H.O. L. **Coworking: o que é e como surgiu?** Disponível em:< <https://www.mangotree.com.br/coworking-o-que-e-e-como-surgiu/#:~:text=Os%20coworkings%20no%20Brasil,ele%20viu%20sua%20demanda%20explodir.>> Acesso em: 30 Mai. 2023.

O GLOBO. **Biblioteca Pública representa país em conferência nos estados unidos.** Disponível em: <https://oglobo.globo.com/rio/bairros/biblioteca-publica-representa-pais-em-conferencia-nos-estados-unidos-6233681>. Acesso em: 25 ago. 2023.

PROJETO DRAFT. **De coworking a rede de inovação Impact Hub abriga e fortalece empreendedores sociais.** Disponível em:

<https://www.projetedraft.com/de-coworking-a-rede-de-inovacao-o-impacthub-abriga-e-fortalece-empresendedores-sociais-no-pais/#:~:text=Os%20fundadores%20da%20primeira%20sede,primeira%20host%20o%20escrit%C3%B3rio%20londrino>. Acesso em: 18 ago. 2023.

LEROY MERLIN. **Vaso sanitário.** Disponível em:

[https://www.leroymerlin.com.br/vaso-sanitario-monobloco-completo-caixa-acoplada-privada-acies-tubrax\\_1566805778?region=outros&gad\\_source=4&gclid=CjwKCAiAxreqBhAxEiwAfGfndI\\_QSxF7\\_2n7Rh3A4jKdfoXglcHEDAekaIXRwIXeB22BPYEi0RVzUBoCo5wQAvD\\_BwE#caracteristicas-tecnicas](https://www.leroymerlin.com.br/vaso-sanitario-monobloco-completo-caixa-acoplada-privada-acies-tubrax_1566805778?region=outros&gad_source=4&gclid=CjwKCAiAxreqBhAxEiwAfGfndI_QSxF7_2n7Rh3A4jKdfoXglcHEDAekaIXRwIXeB22BPYEi0RVzUBoCo5wQAvD_BwE#caracteristicas-tecnicas). Acesso em: 28 nov. 2023.

MERCADO LIVRE. **Mercado livre.** Disponível em: <https://www.mercadolivre.com.br/>. Acesso em: 28 nov. 2023.

MOBLY. **Mesa lateral quadrada.** Disponível em: [https://www.mobly.com.br/mesa-lateral-steel-quadrada-vermont-514056.html?spall\\_source=especiais](https://www.mobly.com.br/mesa-lateral-steel-quadrada-vermont-514056.html?spall_source=especiais). Acesso em: 28 nov. 2023.

MURAKAM, Bruna Watanabe. Influência da Cor no Ambiente Escolar: Arquitetura e urbanismo. **Psicologia das cores**, São Paulo, v. 1, n. 1, p. 1-49, dez./2017. Disponível

ANEXOS





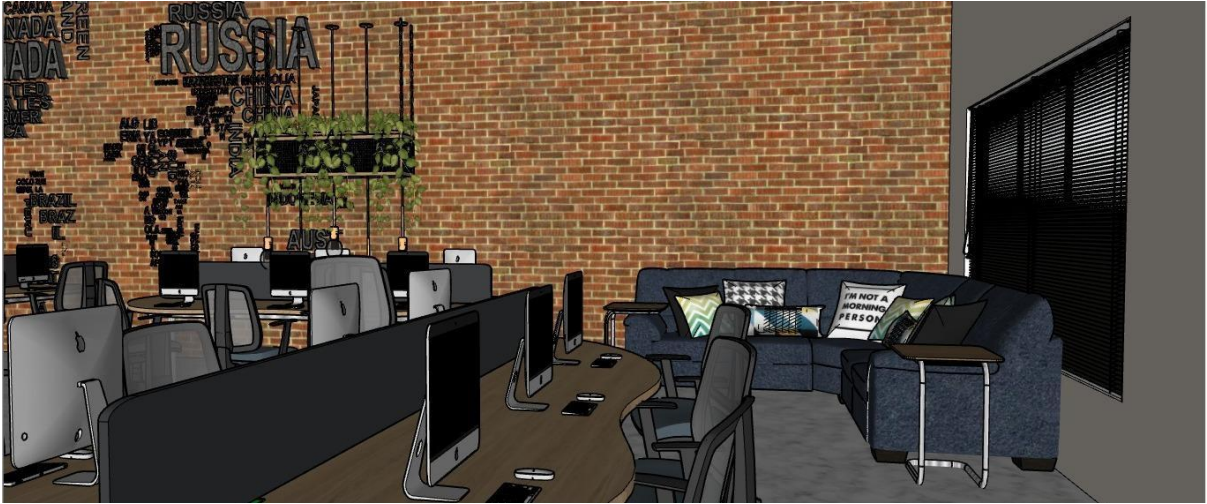

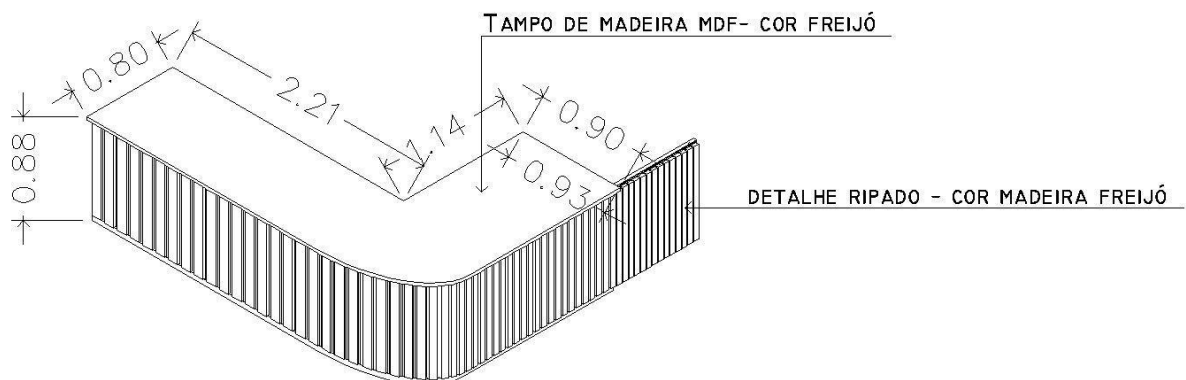

**PERSPECTIVA- BALCÃO DE ATENDIMENTO  
SEM ESCALA**

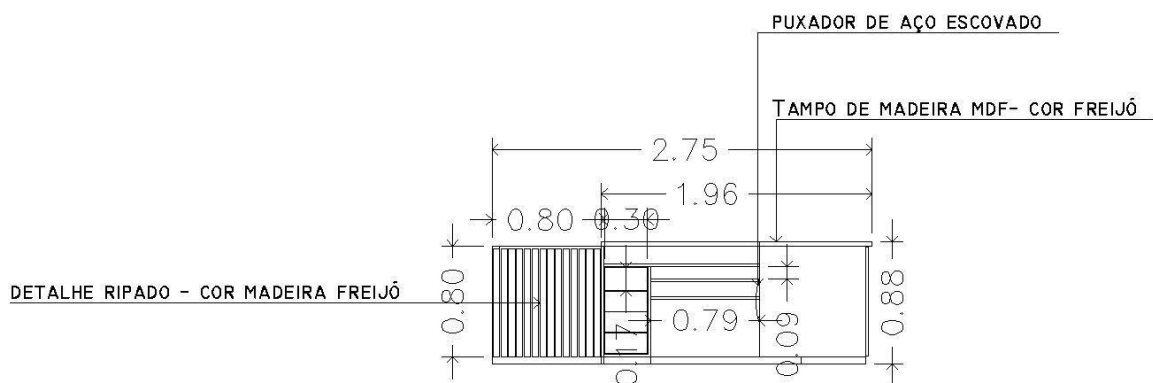

**VISTA LAT.DIREITA.- BALCÃO DE ATENDIMENTO  
SEM ESCALA**



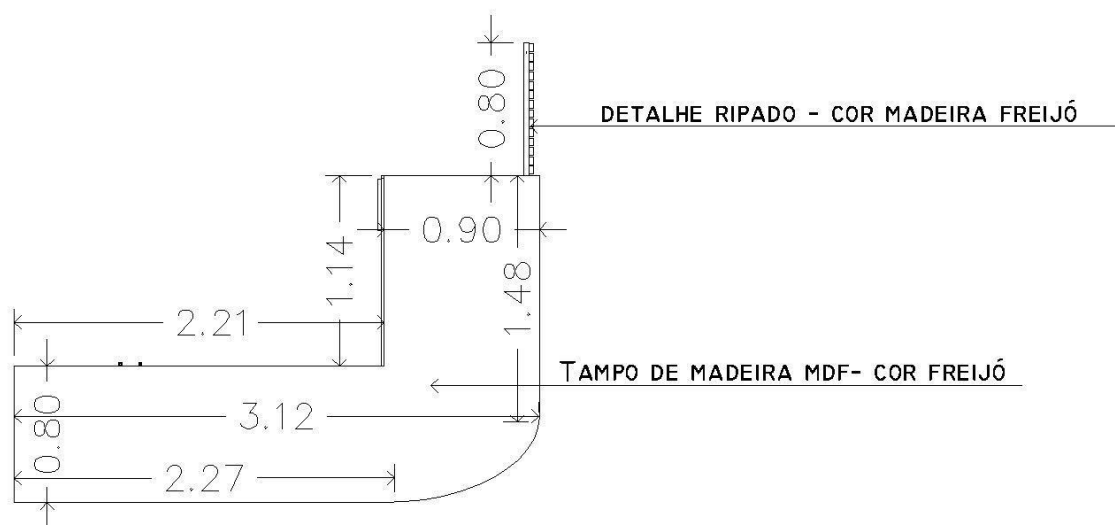

**VISTA SUPERIOR - BALCÃO DE ATENDIMENTO SEM ESCALA**

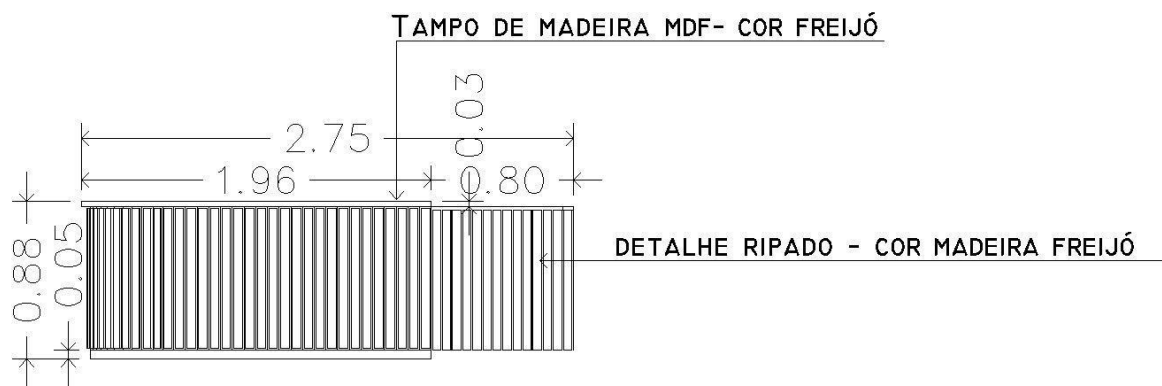

**VISTA LAT.ESQ.- BALCÃO DE ATENDIMENTO SEM ESCALA**

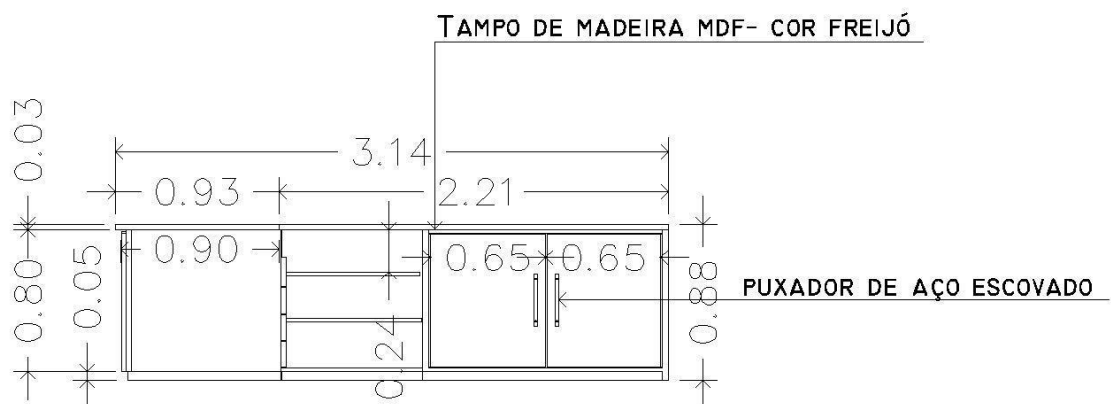

**VISTA FRONTAL- BALCÃO DE ATENDIMENTO  
SEM ESCALA**

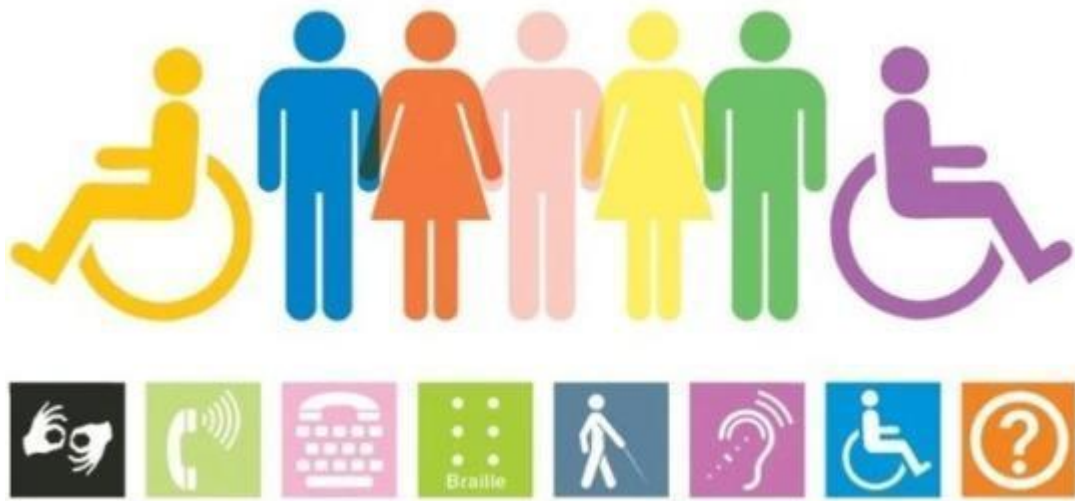



**PERSPECTIVA - MESA ORGÂNICA  
SEM ESCALA**

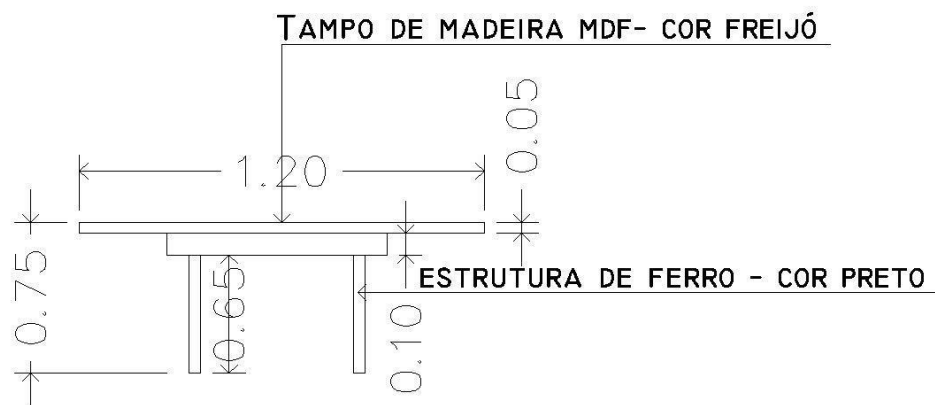

**VISTA FRONTAL- MESA ORGÂNICA  
SEM ESCALA**

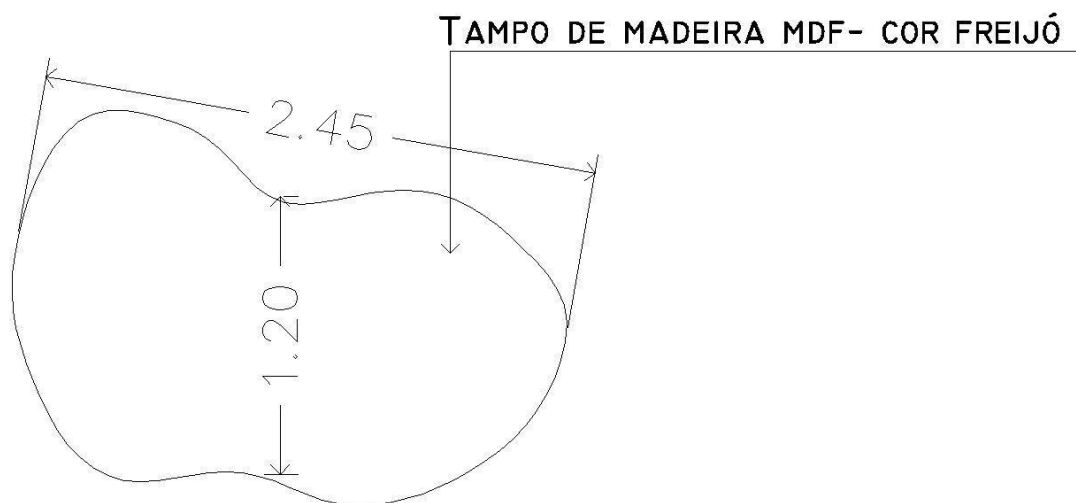

## VISTA SUPERIOR - MESA ORGÂNICA SEM ESCALA



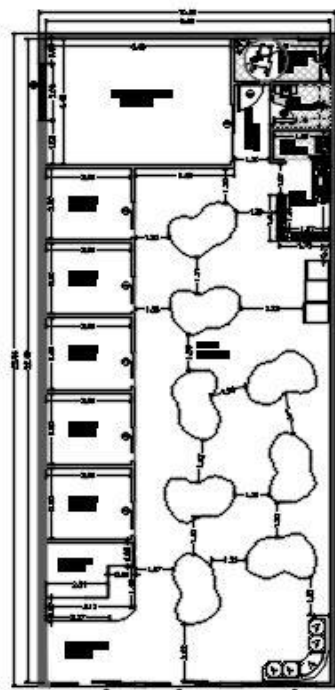

PLANTA TÉCNICA - COWORKING

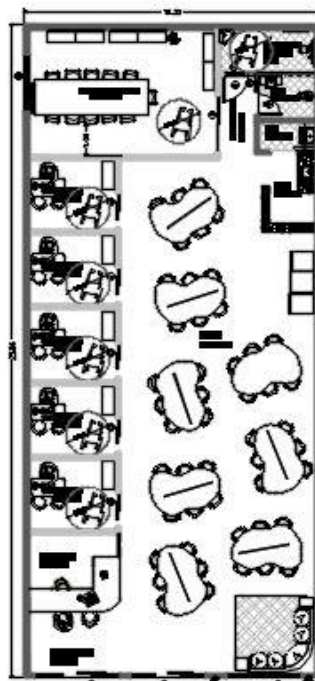

PLANTA HUMANIZADA - COWORKING

**LEGENDA - REVIZO**

|   |   |
|---|---|
| ▬ | PAREDE DE DIVISÃO (ALU/VIDRO) A EXISTENTE |
| ▬ | PAREDE DIVISÓRIA (ALU/VIDRO)              |

**QUADRO DE DIM. ESQUADRIADAS**

| PROF. LAMB. ALUM. (mm) | PROF. LAMB. ALUM. (mm) | PROF. LAMB. ALUM. (mm) | PROF. LAMB. ALUM. (mm) | PROF. LAMB. ALUM. (mm) | PROF. LAMB. ALUM. (mm) | PROF. LAMB. ALUM. (mm) | PROF. LAMB. ALUM. (mm) |
|------------------------|------------------------|------------------------|------------------------|------------------------|------------------------|------------------------|------------------------|
| 10                     | 10                     | 10                     | 10                     | 10                     | 10                     | 10                     | 10                     |

**PORTAS EXISTENTES**

| PROF. LAMB. ALUM. (mm) | PROF. LAMB. ALUM. (mm) | PROF. LAMB. ALUM. (mm) | PROF. LAMB. ALUM. (mm) | PROF. LAMB. ALUM. (mm) | PROF. LAMB. ALUM. (mm) | PROF. LAMB. ALUM. (mm) |
|------------------------|------------------------|------------------------|------------------------|------------------------|------------------------|------------------------|
| 10                     | 10                     | 10                     | 10                     | 10                     | 10                     | 10                     |

**PORTAS**

| PROF. LAMB. ALUM. (mm) | PROF. LAMB. ALUM. (mm) | PROF. LAMB. ALUM. (mm) | PROF. LAMB. ALUM. (mm) | PROF. LAMB. ALUM. (mm) | PROF. LAMB. ALUM. (mm) | PROF. LAMB. ALUM. (mm) |
|------------------------|------------------------|------------------------|------------------------|------------------------|------------------------|------------------------|
| 10                     | 10                     | 10                     | 10                     | 10                     | 10                     | 10                     |



COWORKING - Espaço Compartilhado para profissionais  
Orientadora: Arq.ªProf.ª Juliana D. Polidoro Gonzales

Alunos: Jéssica Flaminio, Marina Rocha, Luis Fernando Araújo,  
Quêlse Gonçalves e Vanessa Contrado.

PLANTA TÉCNICA  
E HUMANIZADA

MOODBOARD - COWORKING TWO HOUSE

|   |  |  |                               |
|---|--|--|-------------------------------|
|  | <p><b>COWORKING</b> - Espaço Compartilhado para profissionais<br/>                 Orientadora: Arq<sup>o</sup> Pro<sup>a</sup> Juliana D. Polidoro Gonzales</p> | <p>Alunos:<br/>                 Jéssica Flaminio, Marina Rocha, Luis Fernando Araújo,<br/>                 Queilo Gonçalves e Vanessa Conrado.</p> | <p>MOODBOARD</p> <p>2 / 5</p> |
|---|--|--|-------------------------------|

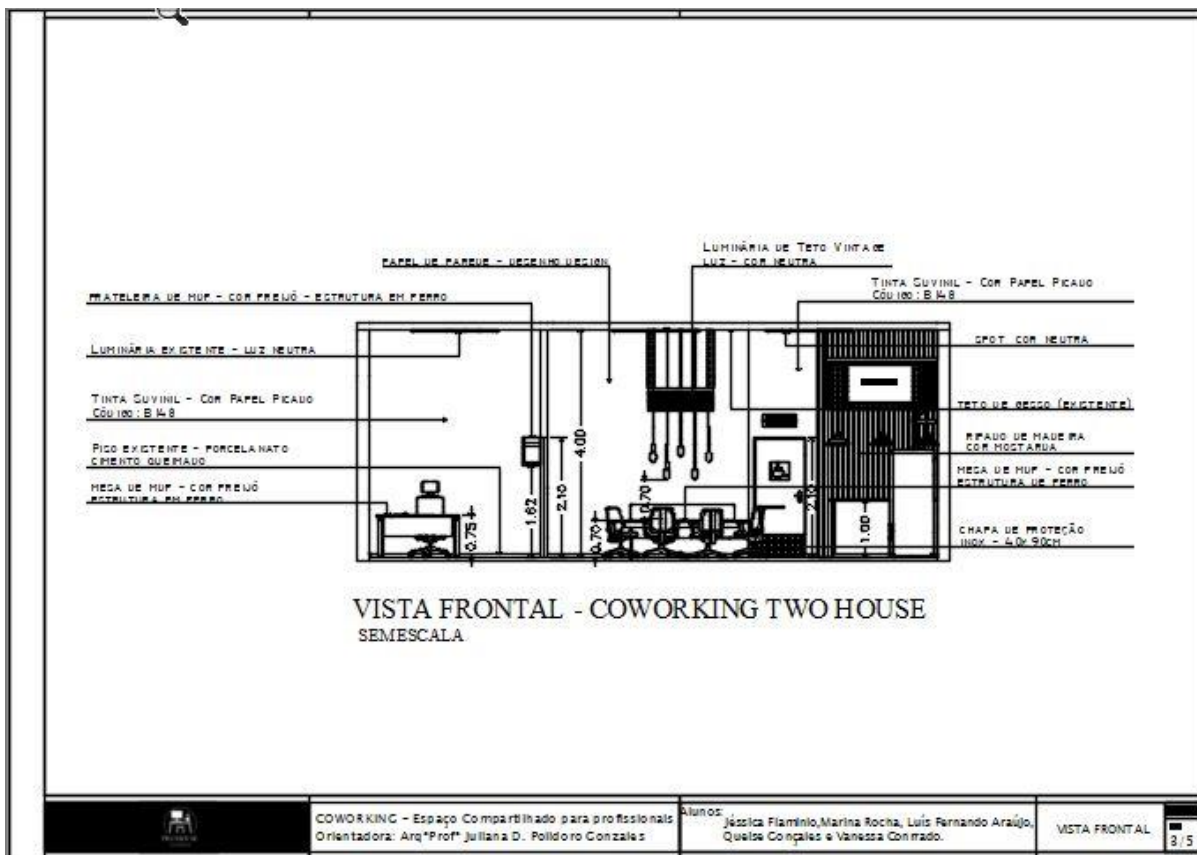

COWORKING - Espaço Compartilhado para profissionais  
Orientadora: Arqª Profª Juliana D. Polidoro Gonzales

Alunos: Jéssica Flaminio, Marina Rocha, Luis Fernando Araújo, Quêlter Gonçalves e Vanessa Conrado.

VISTA FRONTAL 3/5



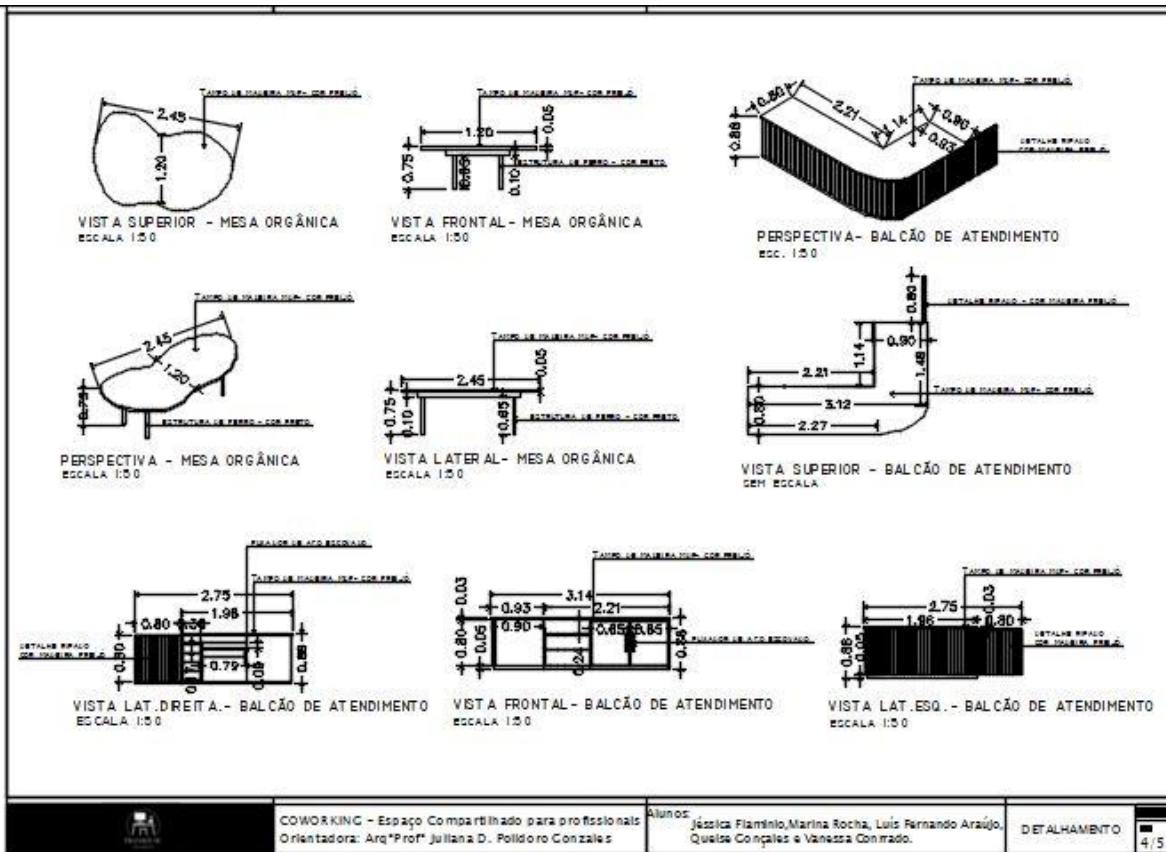



Imagem 1 – Escritório Espaço Compartilhado



COWORKING – Espaço Compartilhado para profissionais  
Orientadora: Arq.ª Prof.ª Juliana D. Poilodoro Gonzalez

Alunos: Jéssica Flaminio, Marina Rocha, Luis Fernando Araújo,  
Quelza Gonçalves e Vanessa Conrado.

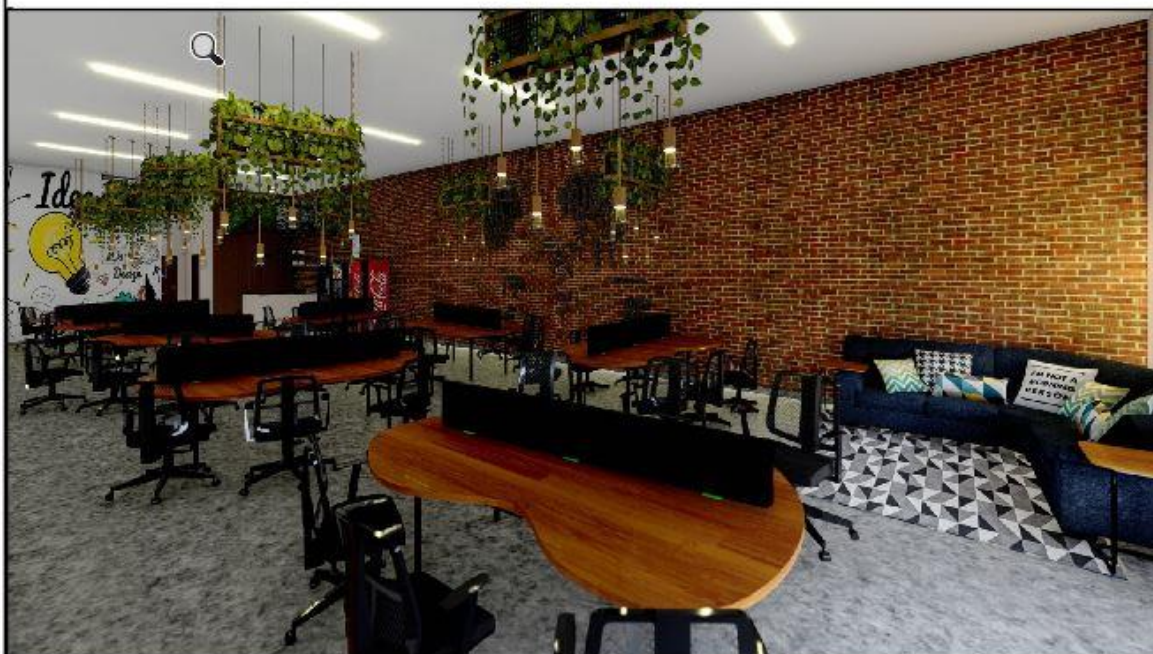
RENDERIZAÇÃO

5/5