

**CENTRO PAULA SOUZA**

**ETEC PHILADELPHO GOUVÊA NETTO**

**Técnico em Desenvolvimento de Sistemas Integrado ao Ensino  
Médio**

**Kayene Teixeira**

**Nathalia Pilar Aparecida de Souza**

**Raiane Beatriz Gimenes Scignoli**

**APATA - *Website* de ajuda à ONG de animais**

**São José do Rio Preto**

**2021**

**Kayene Teixeira**

**Nathalia Pilar Aparecida de Souza**

**Raiane Beatriz Gimenes Scignoli**

**APATA - *Website* de ajuda à ONG de animais**

Trabalho de Conclusão de Curso apresentado ao Curso Técnico em Desenvolvimento de Sistemas da Etec Philadelpho Gouvêa Netto, orientado pela Prof<sup>a</sup>. Msc. Camila Brandão Fantozzi, como requisito parcial para a obtenção do título em Técnico em Desenvolvimento de Sistemas.

**São José do Rio Preto**

**2021**

## RESUMO

A vida de muitas pessoas foi afetada devido as consequências da pandemia do coronavírus. Seja pelo receio, por motivos pessoais ou pela quarentena imposta aos cidadãos de todo o mundo, o distanciamento social se fez presente no cotidiano da população. Com isso, os centros de resgates de animais acabaram sendo prejudicados, principalmente aqueles que não possuem uma plataforma na *internet*. Visto assim, a Apata é um desses casos, nos inspiramos nela ao criar esse *website* onde as pessoas possam ver e adotar seus animais, ajudar com doações e conhecer de perto os trabalhos que eles realizam. Além de se manterem por meio de doações, eles, até o momento, não possuem local físico para abrigar os animais, tendo os voluntários como agentes que acolhem os animais em suas casas até serem adotados.

Palavras-chave: Pandemia. Animais. Apata. Adotar. Doações.

## **ABSTRACT**

The lives of many people have been affected due to the consequences of the coronavirus pandemic. Whether by receipt, for personal reasons or by the quarantine imposed on citizens all over the world, social distancing was present in the daily lives of the population. As a result, animal rescue centers ended up being harmed, especially those that do not have an internet platform. Seen like this, Apata is a case in point, we were inspired by it when we created this site where people can see and adopt their animals, help with donations and get to know up close the work they do. In addition to maintaining themselves through donations, they, so far, do not have a physical place to house the animals, having volunteers as agents who welcome the animals into their homes until they are adopted.

Keywords: Pandemic. Animals. Apata. Adopt. Donations.

## SUMÁRIO

1.	INTRODUÇÃO.....	6
1.2	Objetivos .....	6
1.3	Justificativa .....	6
1.4	As pessoas irão se interessar pelo <i>site</i> ? .....	6
2.	FUNDAMENTAÇÃO TEÓRICA .....	7
2.1	Tipo de site .....	7
2.2	Pesquisa de Mercado .....	8
2.3	Problemas de sites já existentes .....	10
3.	DESENVOLVIMENTO .....	12
3.1	Banco de Dados .....	12
3.2	Diagrama do Banco de Dados .....	13
3.3	Documentação .....	13
3.4	Interface .....	14
3.5	Linguagens .....	15
3.6	Programação.....	17
3.7	Logotipo .....	18
3.8	Usabilidade do site .....	18
3.9	A INTERFACE DO SITE .....	19
4	CONCLUSÃO .....	26
	REFERENCIAS BIBLIOGRAFICAS .....	27
	APÊNDICE – Script do Banco de Dados .....	31

## **1. INTRODUÇÃO**

De acordo com a Organização Mundial da Saúde (OMS) estima-se que só no Brasil existem mais de trinta milhões de animais abandonados (ANDA). Visto assim, a vida de muitos cães e gatos mudou e a pandemia do coronavírus teve uma grande influência em cima disso, uma vez que o abandono de animais cresceu 70% no Brasil durante a pandemia, segundo a AMPARA Animal (COBASI, 2021).

No decorrer de nossas vidas, percebemos muitos animais abandonados, e dificilmente esses animais são acolhidos pelos cidadãos. Por consequência, na maioria das cidades há um centro de ajuda que os resgata, mas como sabemos, eles não podem abrigar o animal por muito tempo, por conta da lotação, e de recursos como ração e remédios escassos. Então desenvolvemos uma plataforma pensando em auxiliar os dois lados.

### **1.2 Objetivos**

O *site* da Apata tem como objetivo promover melhorias, com ajuda nas adoções de animais, e doações, trazendo praticidade para pessoas que querem adotar um animal e aos integrantes da ONG de Tanabi. Busca ainda facilitar a divulgação de animais perdidos e a conscientização contra o abandono e maus tratos de animais.

### **1.3 Justificativa**

Realizamos este trabalho inspiradas na ONG Apata de Tanabi, que tem como base fundamental o ato voluntário. Ela não tem lugar fixo para seus animais e eles são acolhidos por voluntários em suas próprias casas até encontrarem um lar. Essa descoberta nos empenhou ainda mais a ajudar esta causa e por meio da *internet* isso se tornou ainda mais possível.

### **1.4 As pessoas irão se interessar pelo *site*?**

Com as medidas de distanciamento social adotadas em alguns estados durante a pandemia, ONGs e protetores de animais afirmam que a procura por adoção de cães e gatos teve um aumento de até 50% no período da quarentena, essa tendência tem sido percebida nos últimos meses, segundo especialistas consultados pela Agência Brasil (PAIVA, 2020).

Sem as feiras de adoção que aconteciam todo mês nos estacionamento de supermercados ou de *shoppings* de Rio Preto, a Diretoria do Bem-Estar Animal (Dibea), em parceria com o Centro de Controle de Zoonoses, criou catálogos para fazer a divulgação, através das redes sociais, de cães que estão para adoção. E a ação teve muito sucesso, pois os 23 cães do primeiro catálogo foram todos adotados (CRISTINA, 2021). Dessa maneira, podemos ver como a *internet* facilita nesse processo, trazendo praticidade aos envolvidos e um lar aos cães e gatos.

## 2. FUNDAMENTAÇÃO TEÓRICA

Com a evolução da tecnologia, os *sites* se tornaram a principal ferramenta de divulgação e comunicação que empresas e entidades usam para alcançar seu público. A presença virtual de uma organização é essencial na atualidade, pois a maior parte das pessoas tem acesso a aparelhos eletrônicos e *internet* sempre em mãos, sendo mais fácil procurar prestações de serviços ou realizar uma compra por este meio. E de acordo com nossas pesquisas, realizadas com uma parcela dos alunos da Etec Philadelpho Gouvêa Netto e dos moradores de Tanabi, 84% dos interrogados dizem que necessitariam um *website* de adoção de animais.

Figura 1 – Pesquisa Google Forms.



Fonte: desenvolvido pelos autores deste documento, 2021.

### 2.1 Tipo de site

Neste mundo tecnológico existem vários tipos de *sites* com características e objetivos diferentes. Nosso *software*, direcionado à ONG de animais da cidade de Tanabi, São Paulo, trabalhará com os modelos de *site* institucional e dinâmico. Dentre

as características de cada um dos modelos estão, respectivamente, seções bem descritivas sobre a empresa, seus produtos e serviços e meios de interação entre sistema e usuário.

Dito isso, é proposto a facilitação, ao usuário, da realização de atividades relacionadas aos serviços disponibilizados pela ONG, tornando a experiência do usuário mais agradável e prática. Assim, beneficiando tanto ao público-alvo do sistema, quanto aos animais perdidos ou sem uma residência.

## **2.2 Pesquisa de Mercado**

Segundo um levantamento do Instituto Pet Brasil, mais de 170 mil animais abandonados estão sob cuidado de ONGs (VELASCO, 2019). E na pandemia COVID-19, pela qual estamos passando, esse índice tende a aumentar. Seja pela crise, pelo medo de que cães e gatos transmitam o coronavírus ou pela mudança de vida causada pela pandemia, mais donos de animais de estimação estão se desfazendo deles. Em julho de 2019 o número de cachorros recolhidos pela Divisão de Vigilância de Zoonoses de São Paulo foi de 33. No entanto, no mesmo mês em 2020, o número era de 57 (VEIGA, 2020).

Dados obtidos com exclusividade junto à organização SaferNet Brasil indicam um aumento de conteúdo na *internet* demonstrando ou incitando maus tratos a animais durante o período da pandemia. Entre 15 de março e 30 de junho de 2020 foram registradas pela entidade 482% mais denúncias sobre o tema em comparação com o mesmo período do ano anterior (VEIGA, 2020). Por outro lado, o interesse de busca pelos termos adoção de animais, passou a subir gradativamente a partir de abril. Agora em junho, o interesse já é o dobro do registrado em março e 73% maior que a média mensal dos últimos dez anos, segundo dados do Google Trends (MARRA, 2020).

Dessa maneira, há o auxílio das ONGs, Organizações Não Governamentais, sem fins lucrativos e, na maioria, de caráter autônomo. Seus propósitos são direcionados aos cuidados e a defesa dos animais e geralmente vivem de patrocínios e doações. A situação de ONGs e abrigos para animais sofre os efeitos econômicos da pandemia. Com cerca de 600 animais, a União Internacional Protetora dos Animais (UIPA), em São Paulo, mantém-se basicamente graças a uma clínica veterinária (VEIGA, 2020).



De acordo com a pesquisa feita pelos próprios autores deste documento, os usuários que demonstraram interesse responderam que utilizariam um *site* que os ajudassem no processo de adoção e doação. Perguntamos a eles se ajudariam com doações em nosso *site*, e 93% das pessoas responderam que sim.

*Figura 2 – Pesquisa Google Forms.*

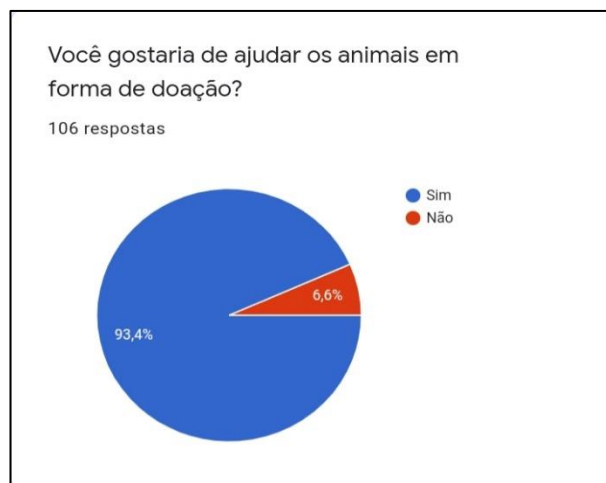

Fonte: desenvolvido pelos autores deste documento, 2021.

Perguntamos também se conheciam alguma ONG de sua cidade e 58% responderam que não conhecem.

*Figura 3 – Pesquisa Google Forms.*



Fonte: desenvolvido pelos autores deste documento, 2021.

Sendo assim, esse sistema proposto seria de grande eficiência para o determinado público-alvo.

## 2.3 Problemas de sites já existentes

Durante a pesquisa por sistemas semelhantes foram encontrados diversos *sites* com, praticamente, a mesma finalidade proposta nesse trabalho, porém foram construídos de formas diferentes, sendo alguns feitos de maneira que prejudicasse a navegação nas páginas. Alguns dos exemplos são:

SOS Bichos um *site* que contém páginas sem carregamento de conteúdo.

Figura 4 – Site SOS Bichos, tela inicial.

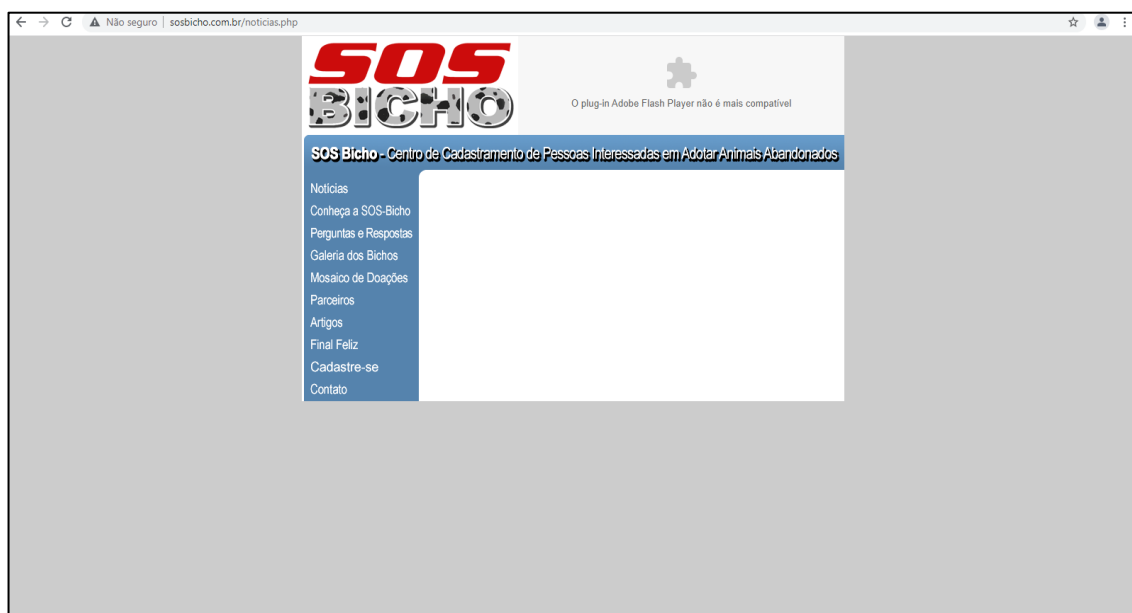

Fonte: SOS Bichos, 2021.

VIDA DE BICHO um *site* com página desconfortáveis e confusas ao usuário.

Figura 5– Site VIDA DE BICHO, tela inicial.



Fonte: VIDA DE BICHO, 2021.

Abrigo dos Bichos, uma plataforma que apresenta problemas nas imagens dos animais para a adoção.

Figura 6– Site Abrigo dos Bichos, tela de adoção.

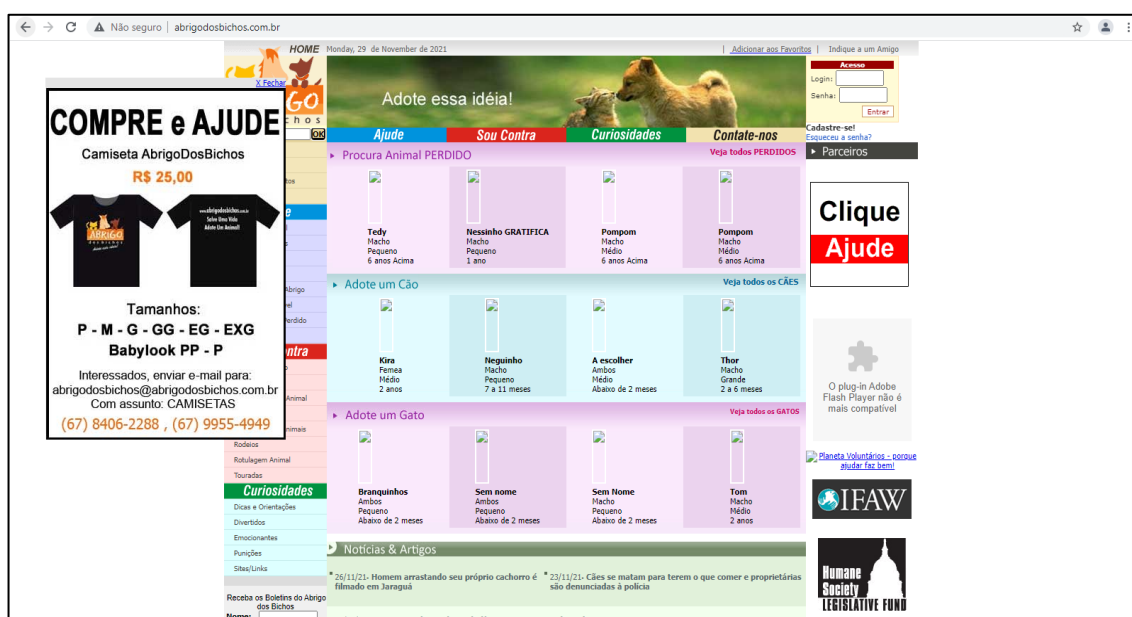

Fonte: Abrigo dos Bichos, 2021.

### 3. DESENVOLVIMENTO

#### 3.1 Banco de Dados

brModelo: ferramenta que permite a criação de diagramas para modelar bases de dados. Desenvolvida pelo aluno Carlos Henrique Cândido sob orientação do Prof. Dr. Ronaldo dos Santos Mello, na UFSC.

*Figura 7– Ícone do brModelo.*

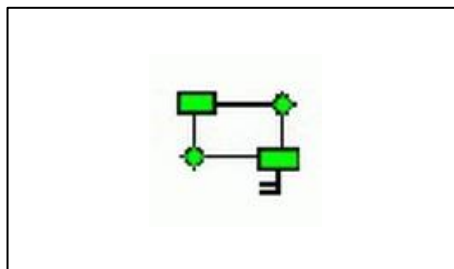

Fonte: Zigg, 2021.

Xampp: programa gratuito e multiplataforma que inclui os principais servidores de código aberto. Através dele, é possível simular um servidor *web* localmente. Feito pela equipe Apache Friends no ano de 2002.

*Figura 8– Ícone do Xampp.*



Fonte: Papyrus Development Team, 2021.

### 3.2 Diagrama do Banco de Dados

Figura 9– Banco de Dados

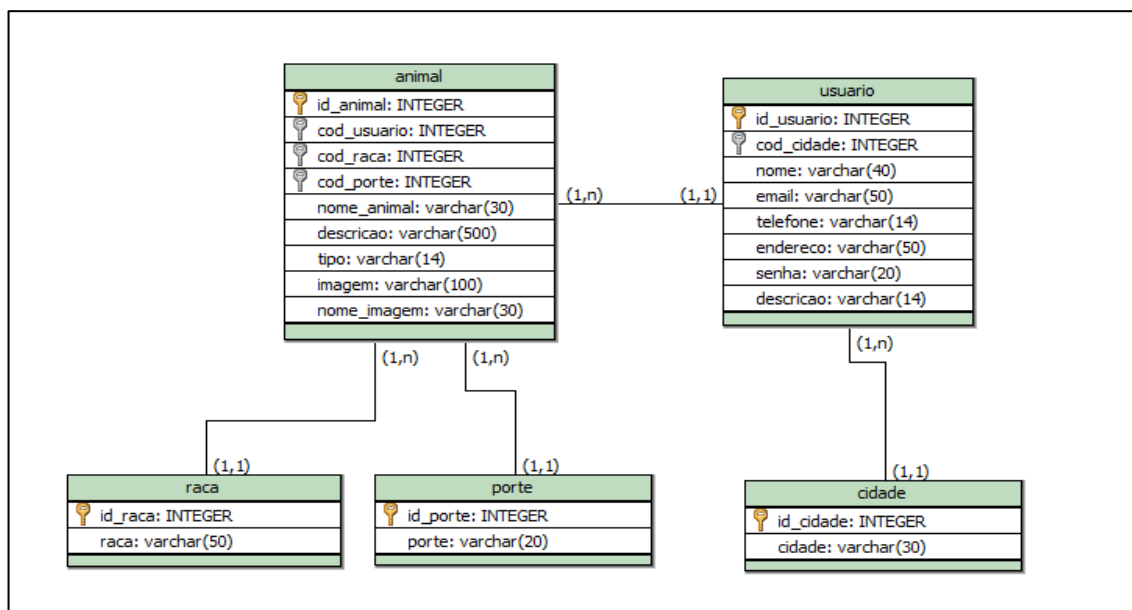

Fonte: desenvolvido pelos autores deste documento, 2021.

### 3.3 Documentação

Google Forms: para realizar as pesquisas de campo nós utilizamos o Google Forms, ferramenta que possibilitou que realizássemos perguntas ao nosso público alvo.

Figura 10– Ícone do PowerPoint.

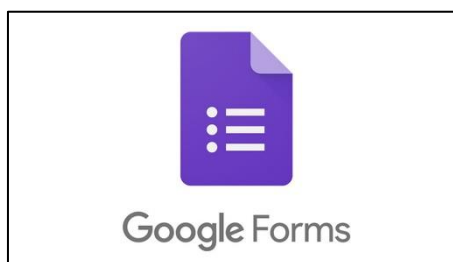

Fonte: ICONS8, 2021.

Power Point: ferramenta voltada para a criação e reprodução de apresentações. O PowerPoint foi criado por Robert Gaskins e Dennis Austin em uma empresa de *software* chamada Forethought, Inc. Lançado em 20 de abril de 1987.

*Figura 11– Ícone do PowerPoint.*



Fonte: ICONS8, 2021.

Word: *software* de processamento de textos que permite ao usuário criar, editar e modificar documentos. O processador de texto Word foi criado pelo Richard Brodie, sua criação, em 1983.

*Figura 12– Ícone do Word.*



Fonte: ICONS8, 2021.

### **3.4 Interface**

Ibis Paint X: editor de imagem para celular completo. O aplicativo trabalha com camadas e possui uma enorme quantidade de recursos, permitindo fazer e editar desenhos diretamente do *smartphone*.

*Figura 13– Ícone do IbisPaint X.*

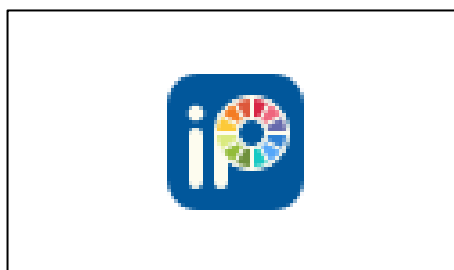

Fonte: ICONS8, 2021.

Photoshop: *software* de imagem digital para manipulação e composição de imagens 2D e 3D, edição de vídeo e análise de imagem. Criada em 1987, pelos irmãos Thomas e John Knoll.

*Figura 14*– Ícone do Photoshop.

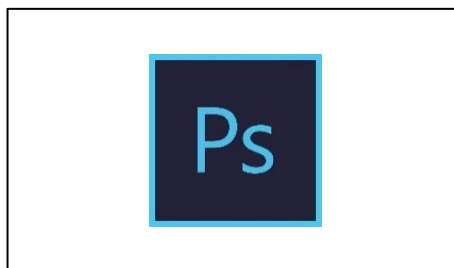

Fonte: ICONS8, 2021.

### 3.5 Linguagens

Java Script: linguagem de programação que permite a você implementar itens complexos em páginas *web*. Criado na década de 90 por Brendan Eich a serviço da *Netscape*.

*Figura 15*– Ícone do JavaScript.

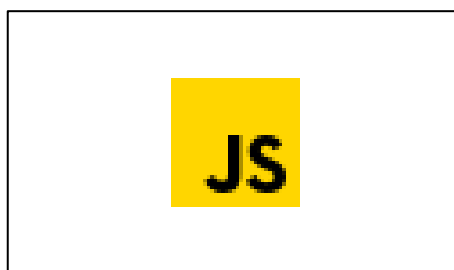

Fonte: ICONS8, 2021.

PHP: linguagem de *Script Open Source* de uso geral, muito utilizada, e especialmente adequada para o desenvolvimento *web*, podendo ser embutida dentro do HTML. Criado em 1994 por Rasmus Lerdof.

*Figura 16*– Ícone do PHP.



Fonte: ICONS8, 2021.

SQL: linguagem usada para executar comando em bancos de dados relacionais, isto é, baseado em tabelas. Surgiu em meados da década de 70, sendo resultado de um estudo de E. F. Codd, membro do laboratório de pesquisa da IBM em San Jose, Califórnia.

*Figura 17– Ícone do SQL.*



Fonte: veucss, 2021.

HTML: componente que permite inserir conteúdo e estabelecer a estrutura básica do *website*. Criado em 1991, por Tim Berners-Lee, no CERN.

*Figura 18– Ícone do HTML.*



Fonte: ICONS8, 2021.

CSS: usado para estilizar elementos escritos em uma linguagem de marcação como HTML. Foi proposto pela primeira vez em 1994, por Hakon Lie.

*Figura 19– Ícone do CSS.*



Fonte: ICONS8, 2021.



### 3.6 Programação

Sublime Text: editor de texto leve, possuindo uma interface limpa e fácil de usar. Lançado por Jon Skinner no ano de 2008.

*Figura 20– Ícone do Sublime Text.*



Fonte: ICONS8, 2021.

Notepad++: editor de texto de código aberto, para Windows, que permite trabalhar com arquivos de textos simples e código-fonte de diversas linguagens de programação. Lançado por Don Ho no ano de 2003.

*Figura 21– Ícone do Notepad++.*

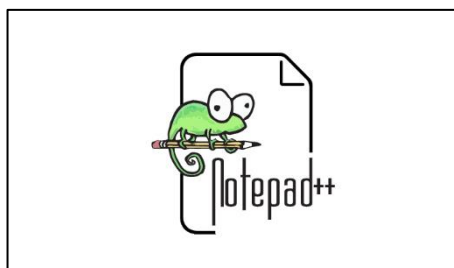

Fonte: Notepad++, 2021.

### 3.7 Logotipo

Figura 22- Logotipo



Fonte: desenvolvido pelos autores deste documento, 2021.

As cores presentes nas telas são compostas pelo vermelho, roxo, azul, laranja e verde, cores, estas, presentes no logo. Elas transmitem sensações de alegria, vitalidade, energia e tranquilidade. Utilizaremos elas para o do *site* cores mais fortes ficarão em abas em que o usuário fará menos acessos, haverá exceções, porém, as cores estarão apenas em alguns componentes.

### 3.8 Usabilidade do site

O sistema *web* para a ONG Apata de Tanabi, busca disponibilizar ao usuário uma experiência agradável e prática fornecendo uma interface intuitiva, bem informativa e explicativa. Nas páginas estarão dispostas apenas informações necessárias. O menu, posicionado no topo, é de fácil visualização contendo em si botões autoexplicativos. Dito isso, com referência ao cadastro e o *login*, eles serão fáceis e rápidos de fazer.

### 3.9 A INTERFACE DO SITE

Figura 23– tela login

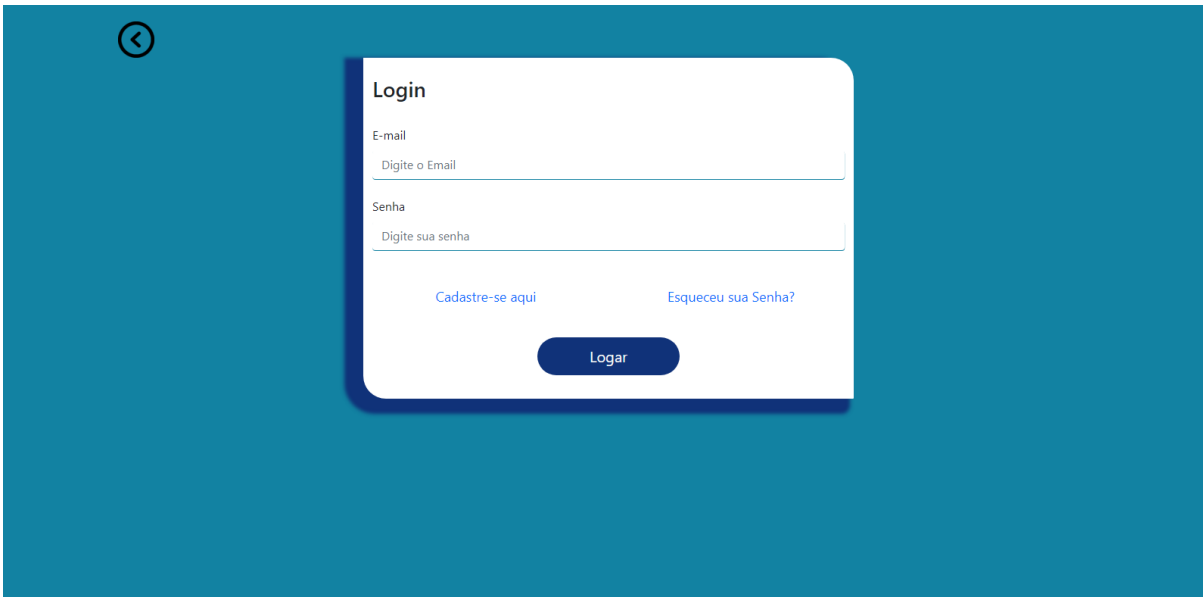

Login

E-mail  
Digite o Email

Senha  
Digite sua senha

[Cadastre-se aqui](#) [Esqueceu sua Senha?](#)

Logar

Fonte: desenvolvido pelos autores deste documento, 2021.

Figura 24– tela cadastro

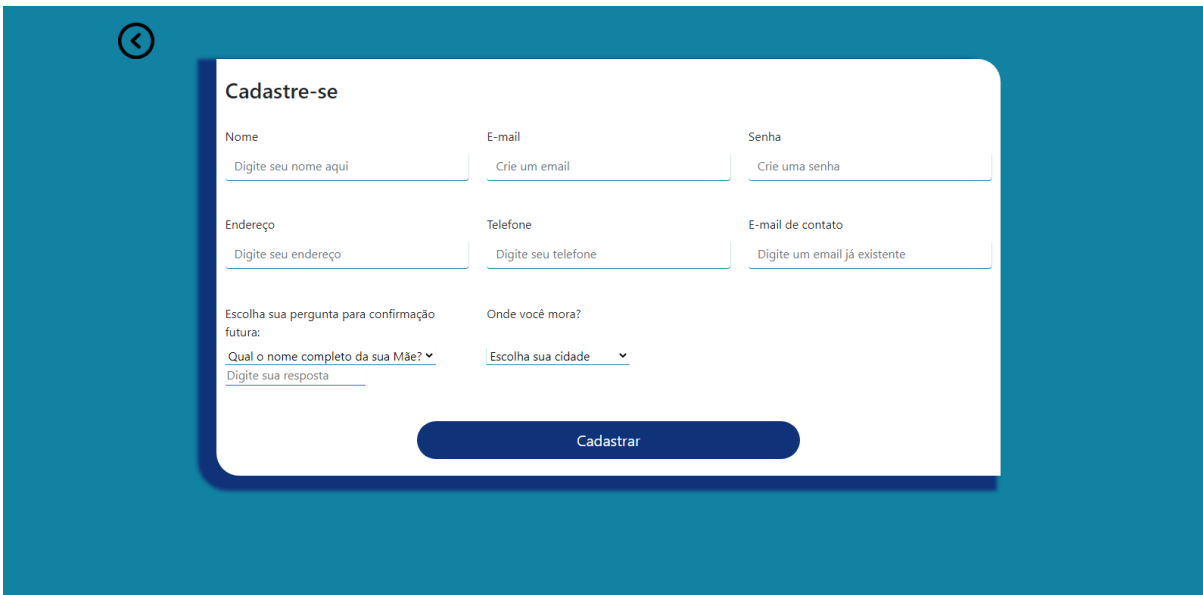

Cadastre-se

Nome  
Digite seu nome aqui

E-mail  
Crie um email

Senha  
Crie uma senha

Endereço  
Digite seu endereço

Telefone  
Digite seu telefone

E-mail de contato  
Digite um email já existente

Escolha sua pergunta para confirmação futura:  
Qual o nome completo da sua Mãe? ▾  
Digite sua resposta

Onde você mora?  
Escolha sua cidade ▾

Cadastrar

Fonte: desenvolvido pelos autores deste documento, 2021.

Figura 25– tela recuperar senha, confirmação de e-mail.

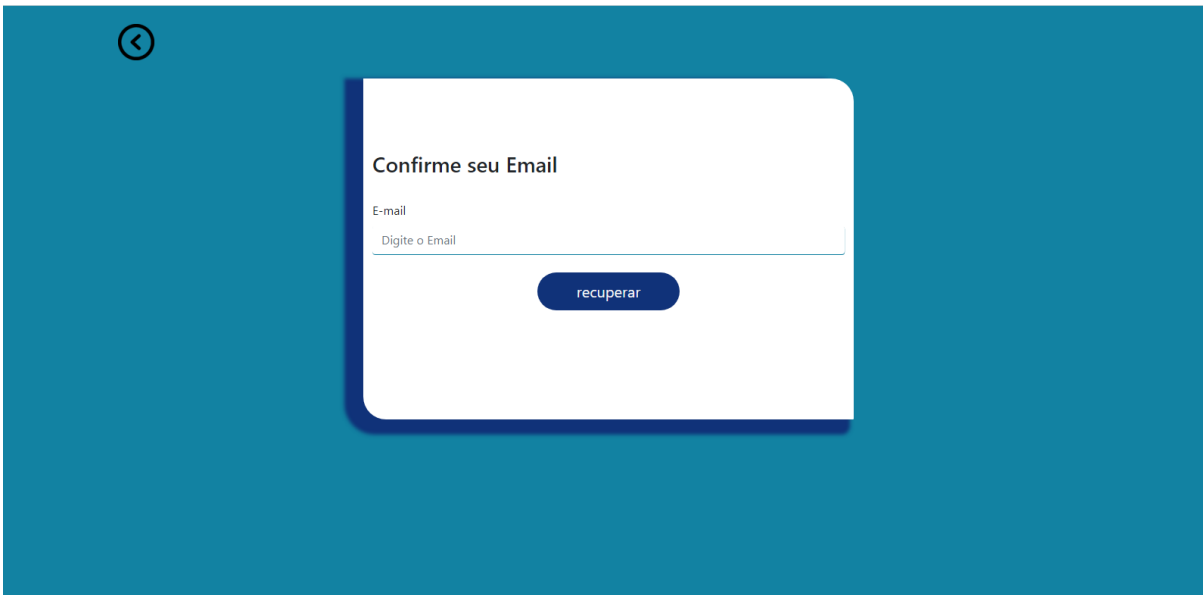

A tela apresenta um formulário branco centralizado sobre um fundo azul escuro. No canto superior esquerdo do formulário, há um ícone de seta para trás. O formulário contém o título "Confirme seu Email", o rótulo "E-mail", o campo de entrada com o texto "Digite o Email" e um botão azul com o texto "recuperar".

Fonte: desenvolvido pelos autores deste documento, 2021.

Figura 26– tela recuperar senha, redefinir senha.

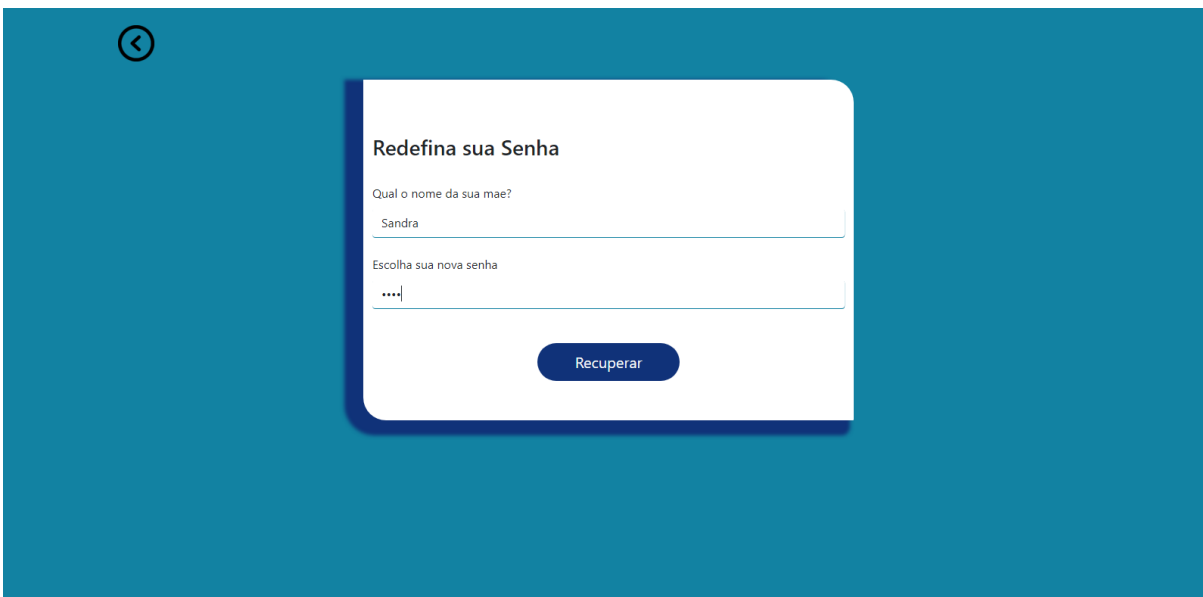

A tela apresenta um formulário branco centralizado sobre um fundo azul escuro. No canto superior esquerdo do formulário, há um ícone de seta para trás. O formulário contém o título "Redefina sua Senha", o rótulo "Qual o nome da sua mae?", o campo de entrada com o texto "Sandra", o rótulo "Escolha sua nova senha", o campo de entrada com o texto "...", e um botão azul com o texto "Recuperar".

Fonte: desenvolvido pelos autores deste documento, 2021.

Figura 27– tela principal, menu.

ADOTE ANIMAIS DESAPARECIDOS COMO AJUDAR? QUEM SOMOS? LOGIN

**Nosso** trabalho  
é 100% voluntário  
feito por moradores de  
**TANABI**

**B.O.**

1º Ligue 190 para o flagrante do crime.  
2º Juntar endereço do local, nome do criminoso, fotos e/ou filmagens.  
3º Vá na delegacia denunciar e nos envie foto dp B.O.

**RESGATES**

Auxiliamos com consultas e tratamentos de animais resgatados, mas não temos abrigo ou transporte próprio. Entre em contato conosco se pode oferecer lar temporário ou transporte. Os resgates são realizados pelos bombeiros ou voluntários.

**CONSCIENTIZAÇÃO**

É sempre importante lembrar que abandono e maus tratos é crime! Caso você presencie algo assim, não deixe de denunciar.  
Caso você presencie algo assim, não deixe de denunciar.

## Castração

A Apata sempre realizou castrações, onde alcança tanto os animais de rua, quanto os animais de pessoas de baixa renda. Porém os benefícios que a Apata recebia do município, como as parcerias veterinárias, foram pausados e até então sem previsão de volta. Por isto precisamos de você para ajudar nossa associação a ganhar voz!

Saiba mais sobre esta causa e ajude a Apata

f Apata Tanabi @apatatanabi

Fonte: desenvolvido pelos autores deste documento, 2021.

Tela menu, será igual para os três tipos de usuário: funcionário, usuário comum e sem cadastro.

Figura 28– tela de adoção.



Fonte: desenvolvido pelos autores deste documento, 2021.

Tela de adoção, só mostrará o botão editar ao funcionário, mas ao usuário comum não.

Figura 29– tela de animais perdidos.

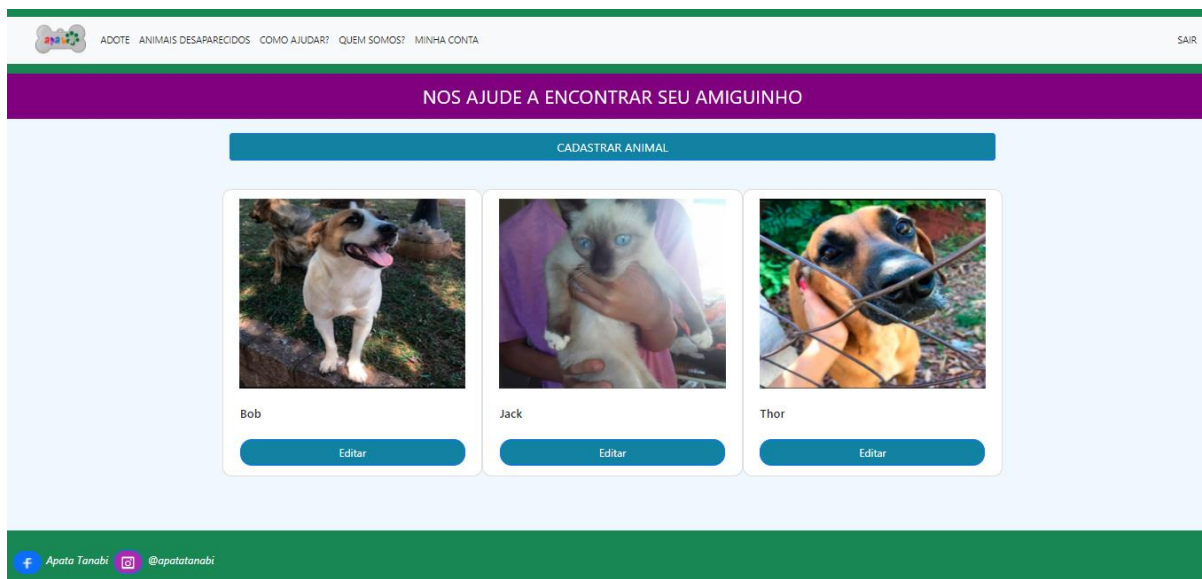

Fonte: desenvolvido pelos autores deste documento, 2021.

Tela de animais perdidos, só mostrará o botão editar para o animal que o usuário *logado* cadastrou.

Figura 30– tela de doação.

ADOTE ANIMAIS DESAPARECIDOS COMO AJUDAR? QUEM SOMOS? CADASTRAR USUÁRIO MINHA CONTA SAIR

## DOE COM A APATA

### Você sabia que a Apata não tem um abrigo fixo para nossos amiguinhos ?

A quantidade de animais desaparecidos vem crescendo e chegando até nós, apesar de nem sempre termos onde abrigar esses animais, ajudamos o máximo possível com ração e água, além de medicamentos, caso necessário. Porém, precisamos da sua ajuda para continuar ajudando mais animais! Você pode doar o quanto puder, qualquer ajuda é extremamente bem-vinda. As doações podem ser deixadas na Clínica 7 vidas ou na mesma loja onde você adquirir a ração, é só nos avisar que algum voluntário irá retirar. Você também pode ajudar doando qualquer valor na sua conta de água, a partir de R\$1,00, esse valor será acrescentado em sua conta de água mensalmente, e caso queira cancelar depois é só nos avisar. É só preencher um formulário, depois é só deixá-lo com uma voluntária ou na Lotérica do centro. Todo valor arrecadado é destinado à compra de ração e ao pagamento de despesas veterinárias dos animais abandonados e carentes. A Apata também tem uma parceria com a loja Bichinho Fofa, todos os produtos comprados na loja, parte dos lucros virão como doações para a Causa Animal! Além de fazer seu pet feliz também ajuda a Apata a cuidar de muitos outros que não encontram um lar.

[Formulário da Conta](#) [Ir Para Bichinho Fofa](#)

### Castração

Nós da Apata temos um programa de castrações, onde castramos fêmeas encontradas na rua para não sofrerem com outros animais, e existe uma fila onde famílias de baixa renda podem se cadastrar para que seu animal possa ser castrado, mas infelizmente as parcerias feitas com veterinários do município feitas por administrações passadas se encontram paradas e a APATA não tem respostas plausíveis em relação a este benefício previsto em lei federal. "A única informação que temos é que foi locada uma casa para este fim, mas que necessita de adaptações, mas não nos dão prazos e muito menos falam de alguma campanha temporária que deveria ser executada imediatamente, devido a grande procura". Membros da APATA (Associação Protetora dos Animais de Tanabi) estiveram na segunda-feira, dia 15 de maio, na Câmara Municipal para conversarem com os vereadores em relação aos trabalhos desenvolvidos pela entidade. Segundo as associadas, há uma enorme demanda nos pedidos de castrações de animais na cidade e a associação não vem tendo respaldo por parte do Poder Executivo para executá-las.

0:00 / 4:58

Apata Tanabi @apatatanabi

Fonte: desenvolvido pelos autores deste documento, 2021.

Figura 31– tela quem somos.

ADOTE ANIMAIS DESAPARECIDOS COMO AJUDAR? QUEM SOMOS? CADASTRAR USUÁRIO MINHA CONTA SAIR

## QUEM SOMOS

### Associação Protetora dos Animais de Tanabi

Nós somos uma entidade composta unicamente por trabalho voluntário e doações, realizamos resgates, damos atendimento veterinário e comida para os animais que ainda não conseguiram encontrar um lar. Não temos lugar fixo para nossos animais, portanto abrimos nossas próprias casas como abrigo temporário para esses animais abandonados em busca de amor. Mesmo sendo uma grande ação e responsabilidade sabemos que isso não é o bastante, ainda deixando muitos dos nossos amiguinhos sem um teto temporário e causando uma grande tristeza em nossos corações. Nos ajude adotando algum de nossos animaizinhos ou em forma de doação.

CÂMARA MUNICIPAL

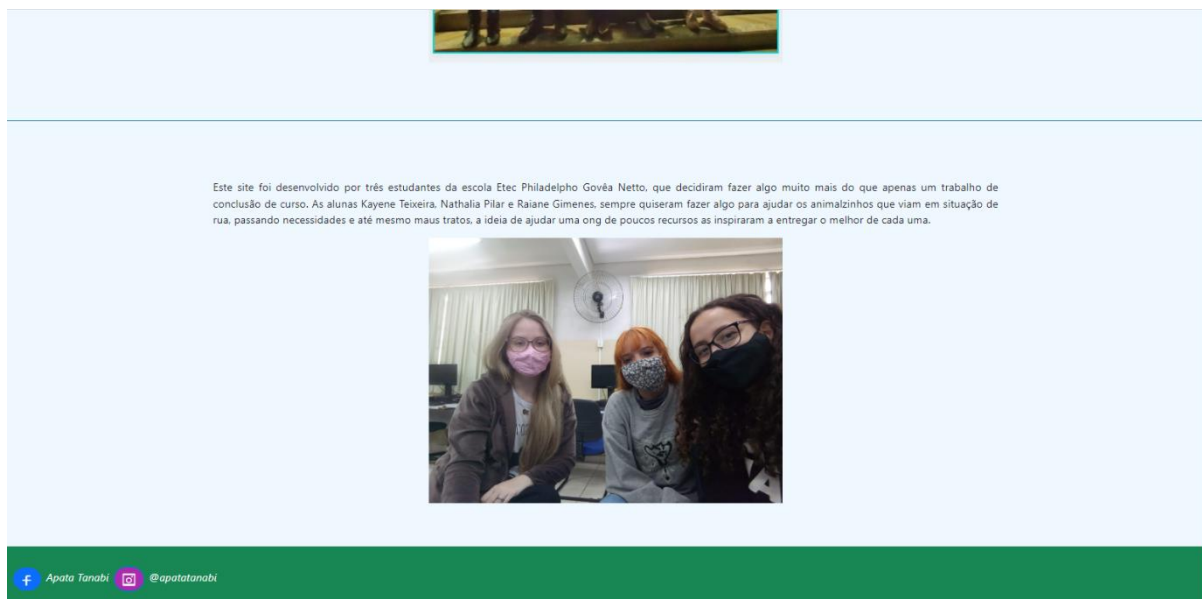

Fonte: desenvolvido pelos autores deste documento, 2021.

Figura 32– listagem de animais cadastrados.

Id	Nome do Animal	Pessoa que Cadastrou	Raça	Porte	Descrição	Nome da Imagem	Imagem	Editar	Excluir
2	Caramelo	2	28	1	Caramelo Caramelo Tem 4 anos e é um cachorro muito brincalhão, adora crianças e outros animais. É um bom companheiro para caminhadas e tardes divertidas. Castrado	Caramelo		<a href="#">Editar</a>	<a href="#">Excluir</a>
3	Lilica	2	28	2	Lilica Esta cachorra apareceu no bairro muito magra e assutada, foi devidamente abrigada por moradores, alimentada e medicada, agora está a adoção reponsavel á procura d eum lar fixo. Super mansa e amorosa, está cadastrada.	lili		<a href="#">Editar</a>	<a href="#">Excluir</a>
4	Floquinho	2	28	3	Floquinho Por Favor me ajudem a encontrar meu gatinho Floquinho, Moramos no Bairro Jardim Nazarett, Rua João Batista n153. Eu e meu marido saimos para trabalhar na parte de manhã e quando chegamos, por volta das 15:30, não o encontramos mais. Contato 17 997743115.	gatinho		<a href="#">Editar</a>	<a href="#">Excluir</a>
5	Nina	2	28	2	Nina Minha cachorra desapareceu na manhã desta segunda 25/10, no bairro Solo Sagrado, Rua Jardim America n356. Por favor nos ajude a encontrar ela, está velinha e nunca foi acostumada a ficar sozinha.	nina		<a href="#">Editar</a>	<a href="#">Excluir</a>
7	Filhote	2	28	2	Este lindo filhote tem apenas um mês de pura fofura e atrapalhadas. É um bom companheiro e adora brincar. Adote	fio		<a href="#">Editar</a>	<a href="#">Excluir</a>

Fonte: desenvolvido pelos autores deste documento, 2021.

Listagem de animais cadastrados, aparece quando apertar o botão editar, filtrando os animais que o usuário cadastrou com o *login* do usuário comum.



Figura 33– tela alterar.

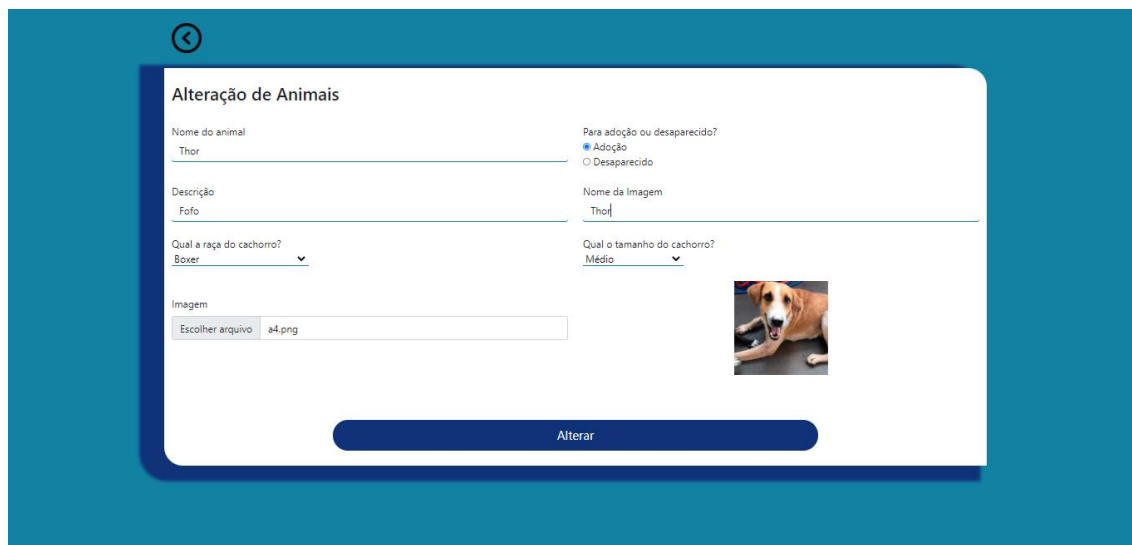

The screenshot shows a mobile application interface for editing animal records. The form is titled "Alteração de Animais" and is set against a blue background. It contains several input fields and a submit button. The fields are arranged in two columns. The first column includes: "Nome do animal" (text input with "Thor"), "Descrição" (text input with "Fofo"), "Qual a raça do cachorro?" (dropdown menu with "Boxer"), and "Imagem" (file selection button with "Escolher arquivo" and "a4.png"). The second column includes: "Para adoção ou desaparecido?" (radio buttons for "Adoção" and "Desaparecido", with "Adoção" selected), "Nome da Imagem" (text input with "Thor"), and "Qual o tamanho do cachorro?" (dropdown menu with "Médio"). A small image of a dog is displayed to the right of the "Imagem" field. At the bottom center, there is a blue button labeled "Alterar".

Fonte: desenvolvido pelos autores deste documento, 2021.

Tela alterar, só mostrará a opção de mudar para adoção ou para desaparecidos para o funcionário.

#### **4 CONCLUSÃO**

O desenvolvimento foi em base do que prometido desde o início: um *site* de ajuda a ONG Apata de Tanabi, com o objetivo de ajudá-los com as doações, adoção de animais, e apresentar um pouco sobre seu trabalho voluntário. Apesar de seguirmos o nosso objetivo principal, ao longo do trabalho modificamos alguns conceitos para obtermos melhor resultado.

Com a plataforma Apata esperamos ajudar aqueles que procuram um animal de estimação, ajudando no controle da ansiedade, do estresse e solidão, sem sair de casa, otimizando tempo. Esperamos também facilitar o trabalho dos voluntários da Apata, e ajudar os animais a encontrarem um lar.

## REFERENCIAS BIBLIOGRAFICAS

A4D MARKETING DIGITAL. **Quais os principais tipos de sites e qual o melhor para a sua empresa?** A4D. 2019. Disponível em: <<http://blog.a4d.com.br/principais-tipos-de-sites/>>. Acesso em: 8 de abril 2021.

**Abrigo dos Bichos.** Disponível em: <<http://abrigodosbichos.com.br/>>. Acesso em: 16 de junho 2021.

AGÊNCIA DE NOTÍCIAS DE DIREITOS ANIMAIS. **Brasil tem 30 milhões de animais abandonados.** Jusbrasil. 2013. Disponível em: <<https://anda.jusbrasil.com.br/noticias/100681698/brasil-tem-30-milhoes-de-animais-abandonados/amp>>. Acesso em: 19 de março 2021.

COBASI. **Abandono de animais domésticos cresce 70% durante a pandemia.** Cobasi. 2021. Disponível em: <<https://blog.cobasi.com.br/abandono-de-animais-domesticos-cresce-70-durante-a-pandemia/>>. Acesso em: 18 de novembro 2021.

CRISTINA, Emanuelle. **Catálogo virtual impulsiona adoção de cães em Rio Preto.** Grupo Diário da Região. 2021. Disponível em: <<https://www.diariodaregiao.com.br/cidades/catalogo-virtual-impulsiona-adoc-o-de-c-es-em-rio-preto-1.10838>>. Acesso em: 15 de junho 2021.

**CSS3 Ícone no Estilo Plano.** ICONS8. Disponível em: <<https://icons8.com.br/icon/21278/css3>>. Acesso em: 15 de junho 2021.

DIAS, Tasia. **O que é um site institucional.** Rock Content. 2017. Disponível em: <<https://rockcontent.com/br/blog/site-institucional/>>. Acesso em: 8 de abril 2021.

**Html 5 Ícone no Estilo Plano.** ICONS8. Disponível em: <<https://icons8.com.br/icon/20909/html-5>>. Acesso em: 15 de junho 2021.

**Ibis Paint X Ícone no Estilo Plano.** ICONS8. Disponível em: <<https://icons8.com.br/icon/hyIX6EPAOYOQ/ibis-paint-x>>. Acesso em: 15 de junho 2021.

**Ícone de Adobe Photoshop grátis.** ICONS8. Disponível em: <<https://icons8.com.br/icon/NeNPFdj7MzXi/adobe-photoshop>>. Acesso em: 15 de junho 2021

**Ícone de Figma grátis.** ICONS8. Disponível em: <<https://icons8.com.br/icon/W0YEwBDDfTeu/figma>>. Acesso em: 15 de junho 2021.

**Ícone de Logo Php grátis.** ICONS8. Disponível em: <[https://icons8.com.br/icon/fAMVO\\_fuoOuC/logo-php](https://icons8.com.br/icon/fAMVO_fuoOuC/logo-php)>. Acesso em: 15 de junho 2021.

**Ícone de Microsoft Word 2019 grátis.** ICONS8. Disponível em: <<https://icons8.com.br/icon/pGHcje298xSl/microsoft-word-2019>>. Acesso em: 15 de junho 2021.

**Ícone DE Texto sublime grátis.** ICONS8. Disponível em: <<https://icons8.com.br/icon/6RHskkZGRABM/texto-sublime>>. Acesso em: 15 de junho 2021.

**Javascript no Estilo Plano.** ICONS8. Disponível em: <<https://icons8.com.br/icon/108784/javascript>> Acesso em: 15 de junho 2021.

MARRA, Lívia. **Busca por adoção de animal dispara no Google, mas ONGs sentem efeitos da pandemia.** Folha de Pernambuco. 2020. Disponível em: <<https://www.folhape.com.br/noticias/busca-por-adocao-de-animal-dispara-no-google-mas-ongs-sentem-efeitos/144686/>>. Acesso em: 12 de maio 2021.

MARRA, Lívia. **Busca por adoção de animal dispara no Google, mas ONGs sentem efeitos da pandemia.** Folha de Pernambuco. 2021. Disponível em: <<https://www.folhape.com.br/noticias/busca-por-adocao-de-animal-dispara-no-google-mas-ongs-sentem-efeitos/144686/>>. Acesso em: 19 de março 2021.

**MS Powerpoint Ícone no Estilo Plano.** ICONS8. Disponível em: <<https://icons8.com.br/icon/81726/ms-powerpoint>>. Acesso em: 15 de junho 2021.

**Notepad++.** Twitter. Disponível em: <[https://twitter.com/Notepad\\_plus/photo](https://twitter.com/Notepad_plus/photo)>. Acesso em: 15 de junho 2021.

**O que é um site responsivo.** Sebrae. 2019. Disponível em: <<http://www.sebrae.com.br/sites/PortalSebrae/artigos/o-que-e-um-site-responsivo,4a6ad1eb00ad2410VgnVCM100000b272010aRCRD>>. Acesso em: 8 de abril 2021.

PAIVA, Deslange. **Procura por adoção de cães e gatos cresce na pandemia; cuidadores fazem alerta.** Globo Comunicação e Participações S.A. 2020. Disponível em: <<https://g1.globo.com/fique-em-casa/noticia/2020/04/03/procura-por-adocao-de-caes-e-gatos-cresce-na-pandemia-cuidadores-fazem-alerta.ghtml>>. Acesso em: 15 de junho 2021.

PAPIRUS DEVELOPMENT TEAM. **Ícones Xampp**. Icon-icons. Disponível em: <<https://icon-icons.com/pt/icone/xampp/94513>>. Acesso em: 15 de junho 2021.

**Quais são os tipos de site e qual é o melhor para meu negócio?** HostMídia. Disponível em: <<https://www.hostmidia.com.br/blog/quais-sao-os-tipos-de-site-e-qual-e-o-melhor-para-meu-negocio/>>. Acesso em 8 de abril 2021.

REDAÇÃO CIA WEB SITES. **O que é site? Saiba agora e conquiste seu lugar na internet!** Cia Websites. 2020. Disponível em: <<https://www.ciawebsites.com.br/sites/o-que-e-site/>>. Acesso em 8 de abril 2021.

**SOS Bicho**. Disponível em: <<http://sosbicho.com.br/noticias.php>>. Acesso em: 16 de junho 2021.

SOUZA, Ludmilla. **Adoção de animais domésticos é opção em meio ao isolamento social**. Agência Brasil. 2020. Disponível em: <<https://agenciabrasil.ebc.com.br/geral/noticia/2020-05/adocao-de-animais-domesticos-e-opcao-em-meio-ao-isolamento-social>>. Acesso em: 19 de março 2021.

TERHOCH, Nadjine. **Site Dinâmico X Site Estático – Qual a Diferença Entre Eles?** GoDaddy. 2021. Disponível em: <<https://br.godaddy.com/blog/site-dinamico-x-site-estatico-qual-a-diferenca-entre-eles/#:~:text=Um%20site%20dinâmico%20é%20o,de%20um%20profissional%20da%20área>>. Acesso em: 8 de abril 2021.

TUBALDINI, Ricardo. **ONG de Animais**. CachorroGato. Disponível em: <<https://www.cachorrogato.com.br/cachorros/ong-animais/>>. Acesso em: 19 de março 2021.

VEIGA, Edison. **A 'epidemia de abandono' dos animais de estimação na crise do coronavírus**. BBC. 2020. Disponível em: <<https://www.bbc.com/portuguese/brasil-53594179>>. Acesso em: 19 de março 2021.

VELASCO, Clara. **Brasil tem mais de 170 mil animais abandonados sob cuidado de ONGs, aponta instituto**. Globo Comunicação e Participações S.A. 2019. Disponível em: <<https://g1.globo.com/sp/sao-paulo/noticia/2019/08/18/brasil-tem-mais-de-170-mil-animais-abandonados-sob-cuidado-de-ongs-aponta-instituto.ghtml>>. Acesso em: 22 de novembro de 2021.

VEUCSS. **Ícones Servidor**. Icon-icons. Disponível em: <<https://icon-icons.com/pt/icone/servidor/184725>>. Acesso em: 15 de junho 2021.

**VIDA DE BICHO.** Disponível em: <<http://vidadebicho.org/>>. Acesso em: 16 de junho 2021.

VIEGA, Edison. **A ‘epidemia de abandono’ dos animais de estimação na crise do corona vírus.** BCC News. 2020. Disponível em: <<https://www.bbc.com/portuguese/brasil-53594179>>. Acesso em: 12 de maio 2021.

## APÊNDICE – Script do Banco de Dados

```
CREATE DATABASE bd_apata;

CREATE table animal(
    id_animal int PRIMARY key AUTO_INCREMENT,
    cod_usuario int REFERENCES usuario(id_usuario),
    cod_raca int REFERENCES raca(id_raca),
    cod_porte int references porte(id_porte),
    nome_animal varchar(30),
    descricao varchar(500),
    tipo varchar(14),
    imagem varchar(100)
)

create table usuario(
    id_usuario int PRIMARY KEY AUTO_INCREMENT,
    cod_cidade int REFERENCES cidade(id_cidade),
    nome varchar(40),
    email varchar(50),
    email_contato varchar(50),
    telefone varchar(14),
    endereco varchar(50),
    senha varchar(20),
    descricao varchar(14),
    req_senha_per varchar(255),
    req_senha_res varchar(255)
)

create table raca(
    id_raca int PRIMARY KEY AUTO_INCREMENT,
    raca varchar(50)
)

create table porte(
    id_porte int PRIMARY KEY AUTO_INCREMENT,
    porte varchar(20)
)

create table cidade(
    id_cidade int PRIMARY KEY AUTO_INCREMENT,
    cidade varchar(30)
)
```